

Joie™

Vaiko ūgis 40-145 cm/

Vaiko svoris ≤ 36 kg

# EVERY STAGE™ R129

Patobulinta vaikų apsaugos sistema

Instrukcijos vadovas



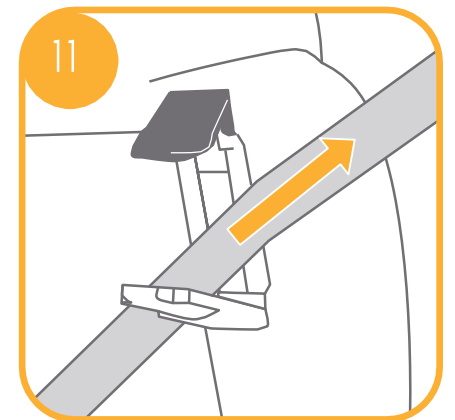
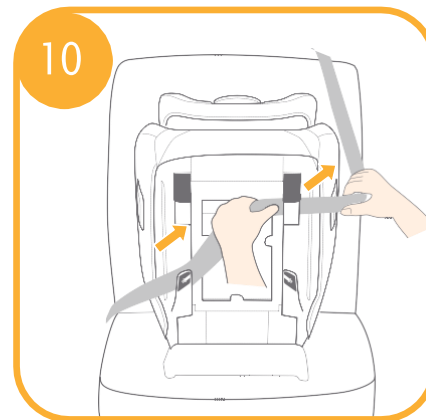
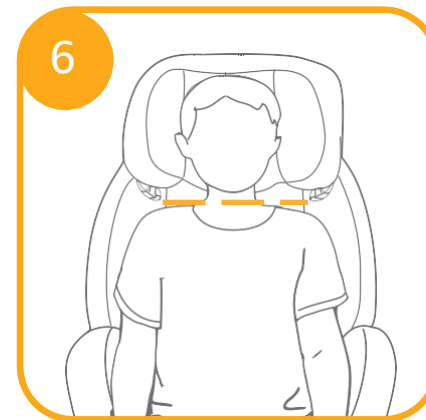
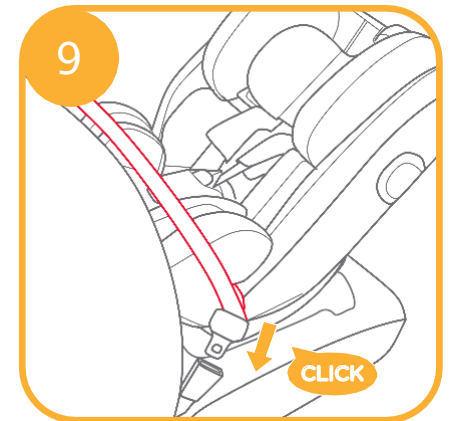
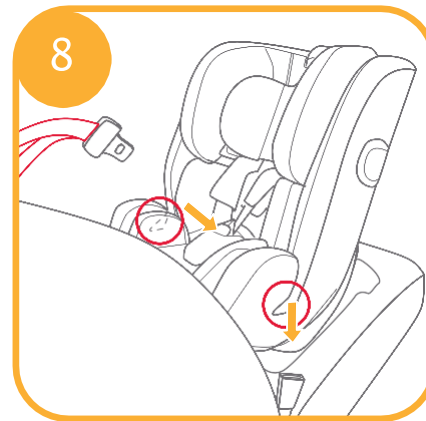
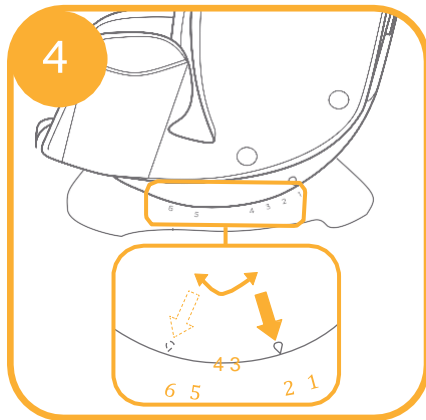
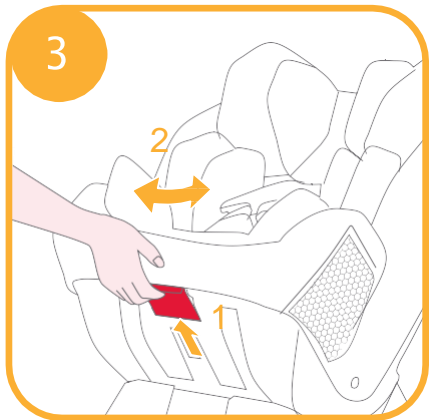
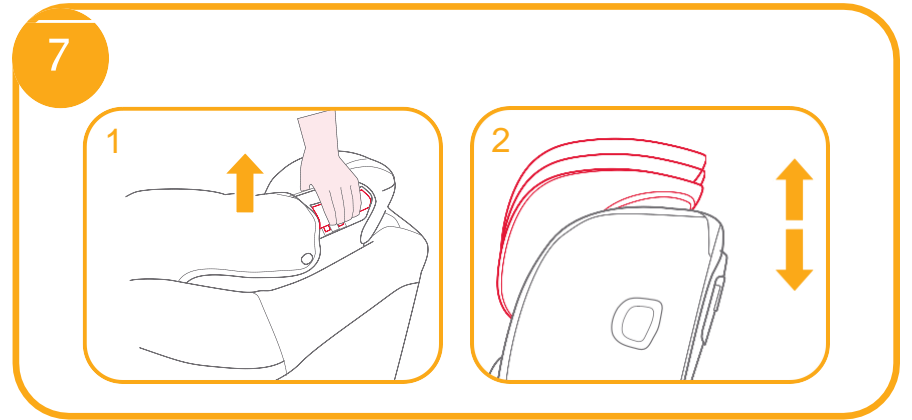
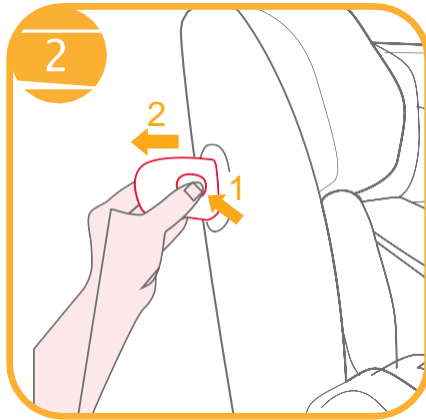
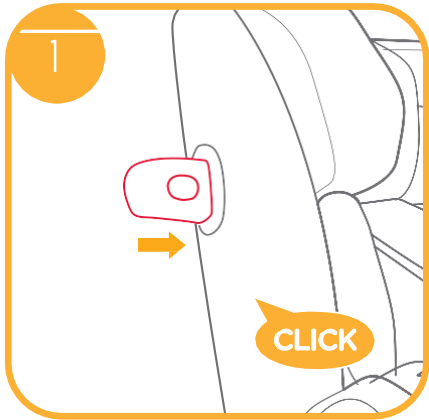

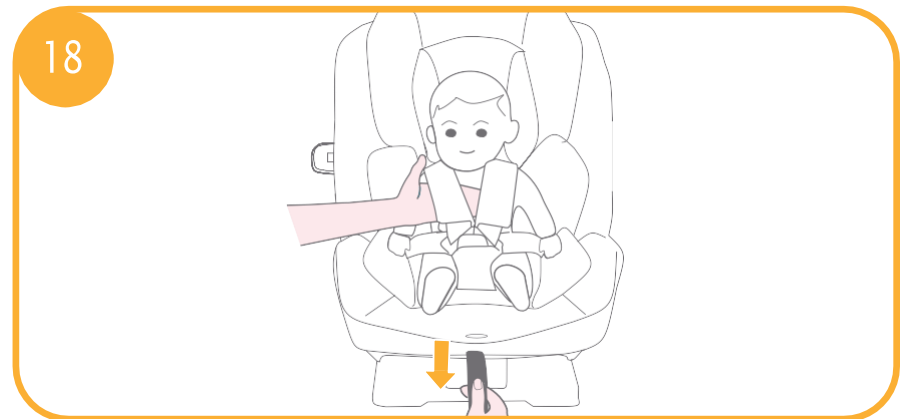
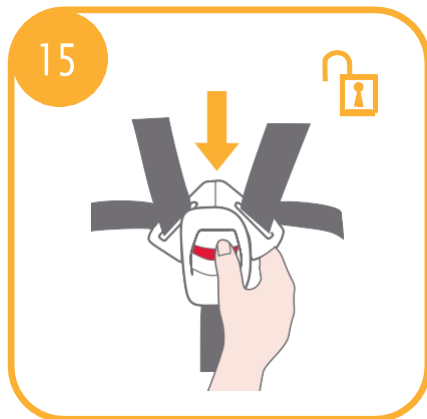
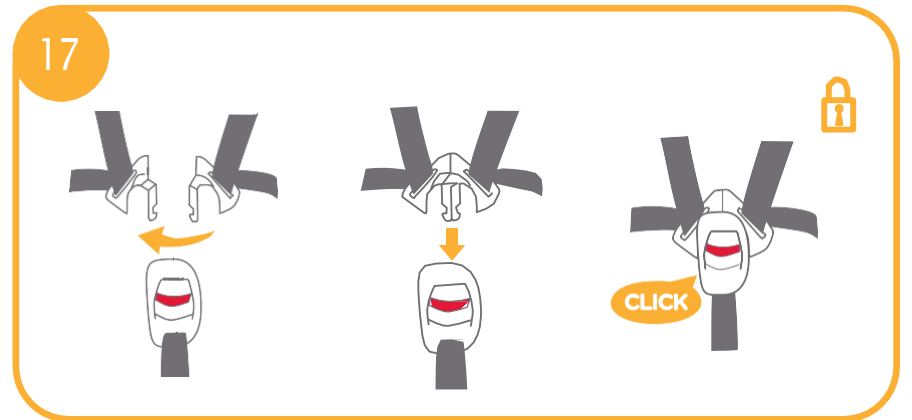
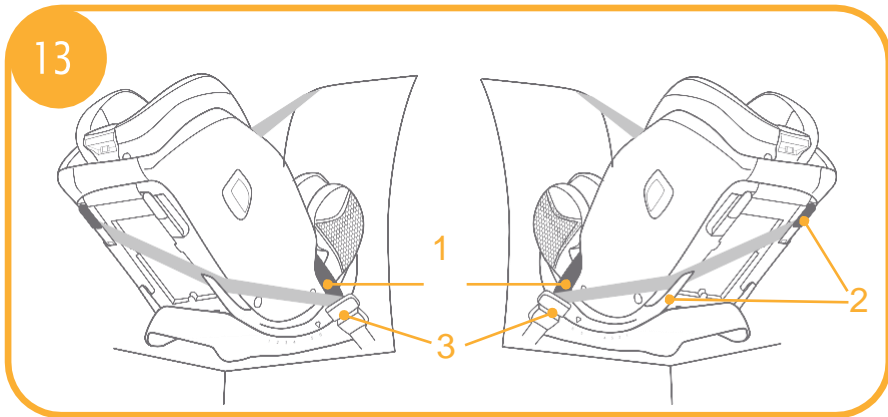
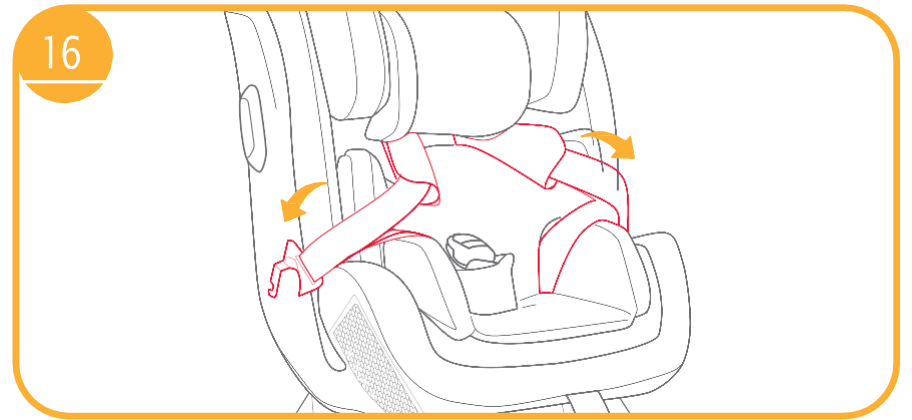
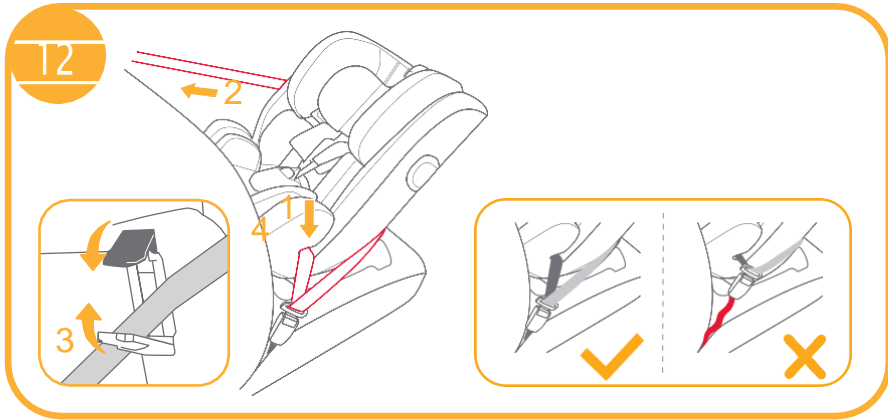

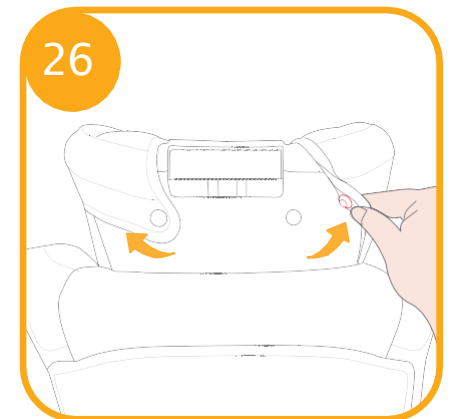
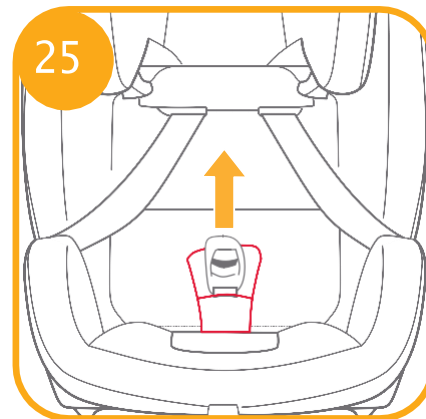
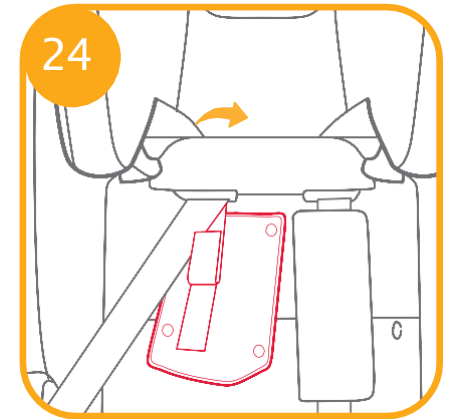
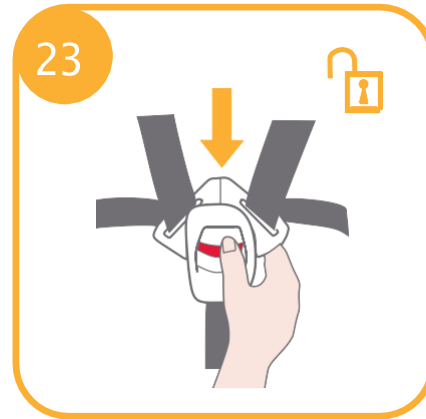
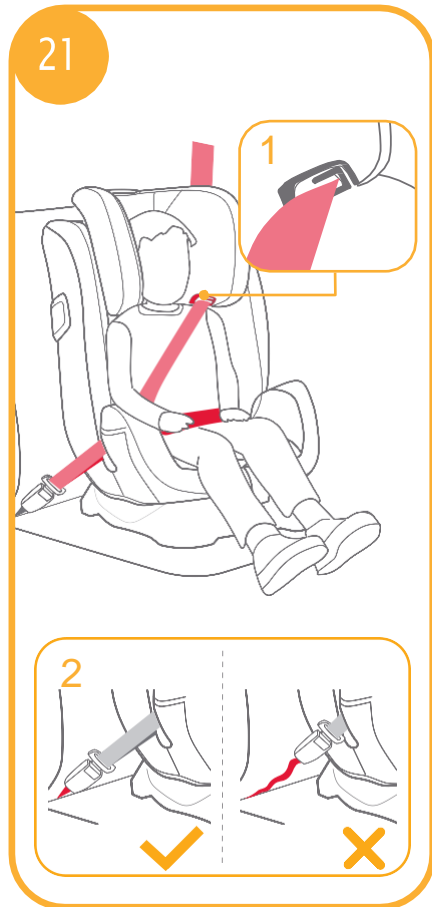
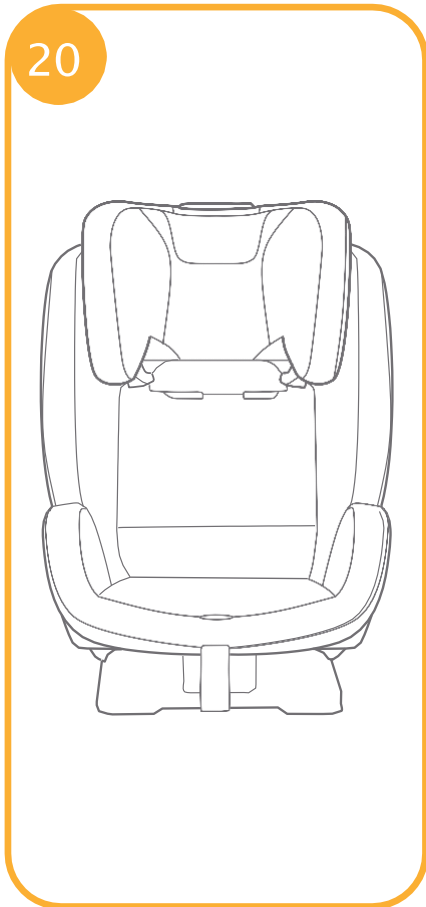
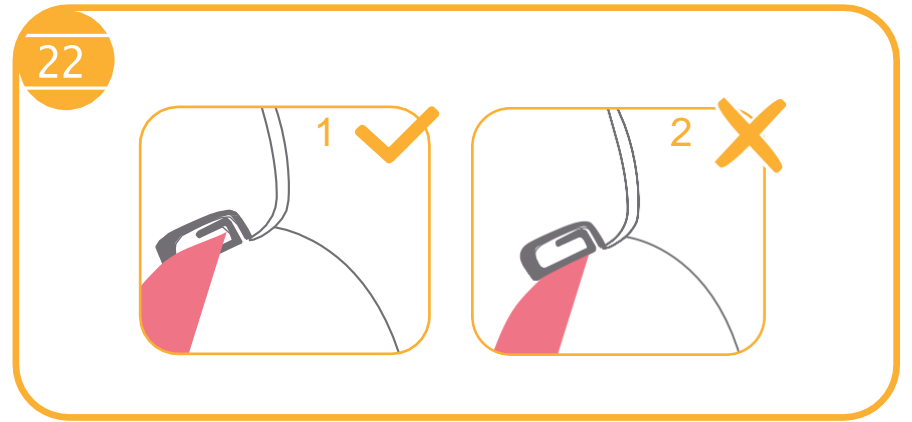
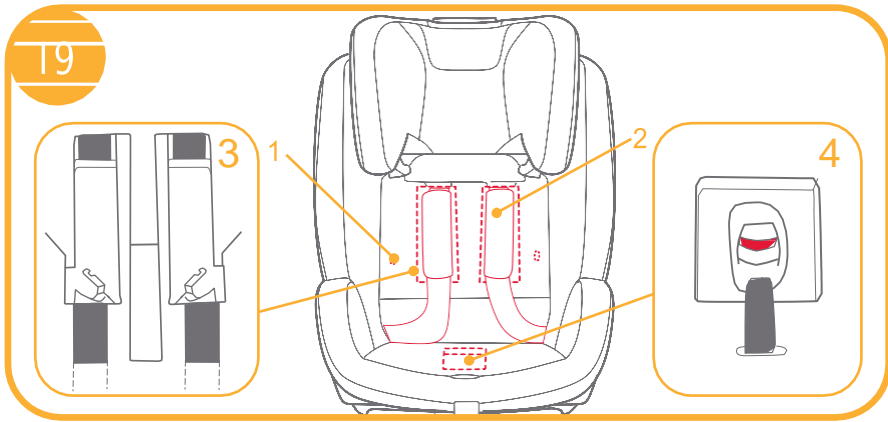

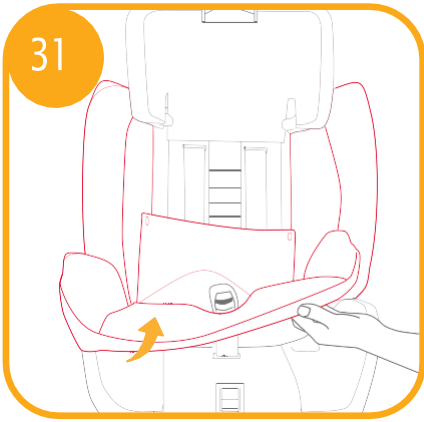
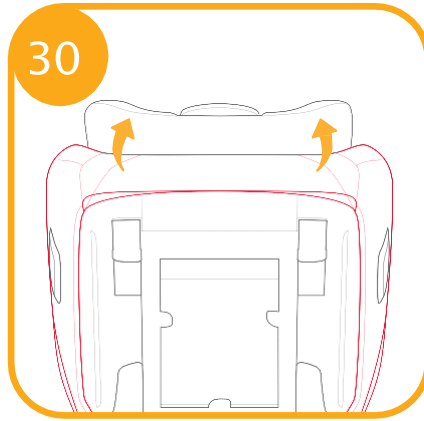
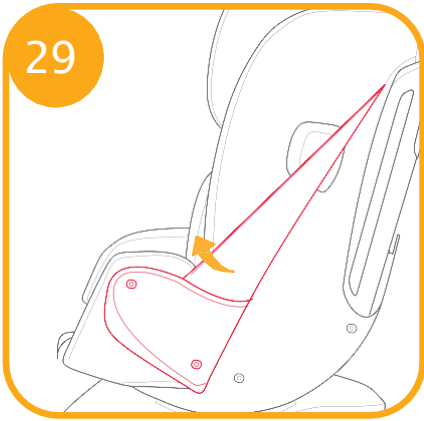
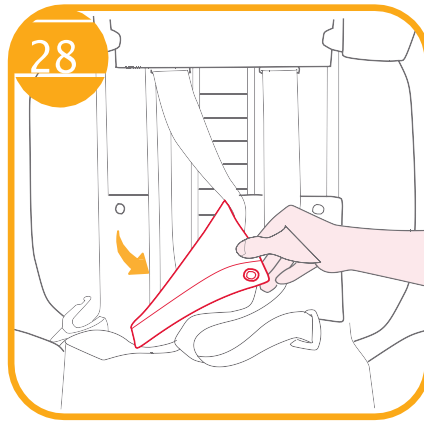
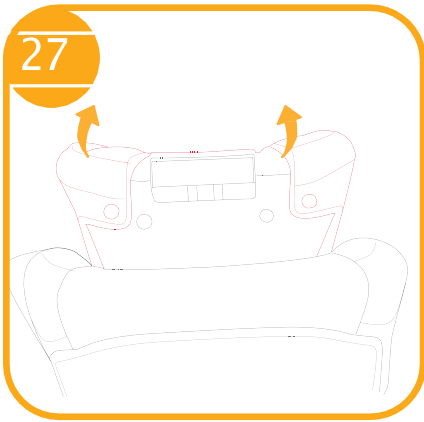

# LT Apie Joie™

Įsigijote aukštos kokybės, sertifikuotą patobulintą vaikų saugos kėdutę. Šis gaminytinka naudoti iki 145 cm ūgio ir iki 36 kg svorio vaikui.

Atidžiai perskaitykite šį naudojimo vadovą ir atlikite jame nurodytus veiksmus, nes tai vienintelis būdas apsaugoti vaiką nuo sunkių sužalojimų ar mirties nelaimingo atsitikimo atveju ir suteikti vaikui komfortą naudojantis šiuo gaminiu.

Saugokite šį naudojimo vadovą, kad galėtumėte juo naudotis ateityje.

## Būtinireikalavimai

Kad galėtumėte naudoti šią Joie patobulintą vaiko apsaugos priemonę su transporto priemonės diržu, jūsų vaikas turi atitikti šiuos reikalavimus.

Atbuline kryptimi: vaiko ūgis 40–105 cm / maks. 22 kg;

Į priekį: vaiko ūgis 100–145 cm / 15–36 kg;

Prieš pradėdami naudoti gaminį, perskaitykite visas šiame vadove pateiktas instrukcijas.

**SVARBU: SAUGOKITE, KAD GALĖTUMĖTE NAUDOTI ATEITYJE.**

Instrukcijos vadovą laikykite galinio dangtelio laikymo skyriuje, kad galėtumėte juo naudotis ateityje.

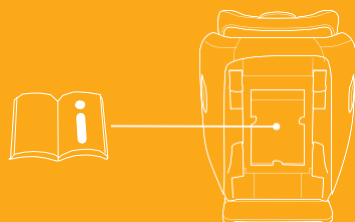

## Detalių sąrašas

Prieš montuodami įsitinkite, kad visos dalys yra. Jei trūksta kurios nors dalies, kreipkitės į vietinį pardavėją. Surinkti nereikia jokių įrankių.

- |                              |  |
|------------------------------|--|
| 1 Galvos atrama              | 9 Galvos atramos reguliavimo svirtis                                   |
| 2 Sėdynė                     | 10 Transporto per. užraktas  |
| 3 Sėgtis                     | 11 Instrukcija Vadovas Daiktų laikymo skyrius                          |
| 4 Diržų reguliavimo dirželis | 12 Pagrindas   |
| 5 Atlenkimo reguliavimas     | 13 Transporto per. diržų lizdai  |
| 6 Kojų diržų dangtelis       | 14 Apsauga nuo šoninio smūgio (* turi būti naudojamas tik durų pusėje) |
| 7 Kūdikio įdėklas            |  |
| 8 Pečių diržų dangteliai     |  |

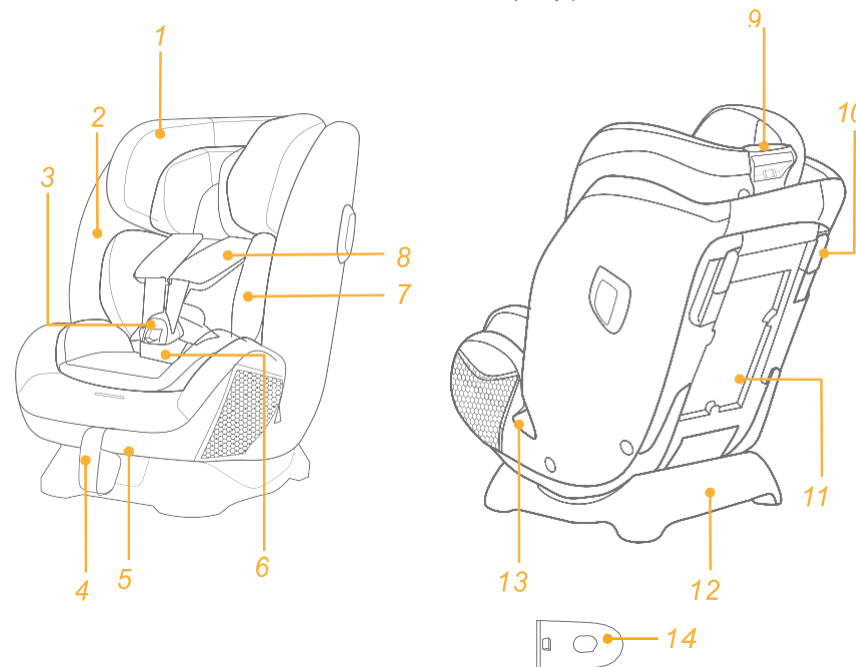

## ĮSPĖJIMAS

- ! BŪKITE atsargūs, kad patobulintos vaikų apsaugos sistemos standūs elementai ir plastikinės dalys būtų išdėstytos ir sumontuotos taip, kad nebūtų galima įstrigti judančioje sėdynėje arba transporto priemonės duryse.
- ! NENAUDOKITE į galą atsuktų patobulintų vaikų apsaugos sistemų tose sėdimosiose vietose, kuriose yra įrengta aktyvi priekinė oro pagalvė.
- ! Kad galėtumėte naudoti šią patobulintą vaikų apsaugos priemonę pagal JT taisyklę Nr. 129, jūsų vaikas turi atitikti šiuos reikalavimus.
- ! Atbuline kryptimi: vaiko ūgis 40–105 cm / maks. 22 kg
- ! Į priekį: vaiko ūgis 100–145 cm / 15–36 kg
- ! Naudojant patobulintą vaikų apsaugos įrenginį kai kuriose padėtyse, jis gali netikti visose patvirtintose transporto priemonėse.
- ! Visi diržai, kuriais patobulinta vaikų apsaugos sistema tvirtinama prie transporto priemonės, turi būti įtempti, visi vaiką prilaikantys diržai turi būti priderinti prie vaiko kūno, o diržai neturi būti susukti.
- ! Vaiką įsodinus į šią patobulintą vaikų apsaugos priemonę, saugos diržą reikia naudoti tinkamai. Įsitinkinkite, kad bet kuris juosmens diržas dėvimas žemai, kad dubuo būtų tvirtai įveržtas, turi būti pabrėžtas.
- ! Šią patobulintą vaikų apsaugos priemonę reikėtų pakeisti, jei avarijos metu ji buvo smarkiai apkrauta. Avarijos metu ji gali būti pažeista taip, kad jūs to nepastebėsite.
- ! Apsvarstykite pavojų, kurį kelia bet kokie įtaiso pakeitimai ar papildymai be atitinkamos institucijos patvirtinimo, ir pavojų, kurį kelia tai, kad nesilaikoma patobulinto vaikų apsaugos įrenginio gamintojo pateiktų montavimo instrukcijų.
- ! Saugokite šią patobulintą vaikų apsaugos priemonę nuo saulės spindulių, kitaip ji gali būti per karšta vaiko odai. Visada palieskite patobulintą vaikų apsaugos įrenginį, prieš į jį įdėdami vaiką.
- ! NIEKADA nepalikite vaiko be priežiūros su šia patobulinta vaikų apsaugos priemone.
- ! Bet koks bagažas ar kiti daiktai, kurie susidūrimo atveju gali sužaloti, turi būti tinkamai pritvirtinti.
- ! Patobulintos vaikų apsaugos sistemos NEGALIMA NAUDOTI be minkštųjų detalių.
- ! Minkštųjų gaminių negalima keisti kitais, išskyrus gamintojo rekomenduojamus, nes minkštieji gaminiai yra neatsiejama apsaugos priemonės veikimo dalis.
- ! Prieš pirkdami patikrinkite, ar šią patobulintą vaikų apsaugos priemonę galima tinkamai sumontuoti jūsų transporto priemonėje.

## ĮSPĖJIMAS

- ! JOKIA patobulinta vaikų apsaugos priemonė negali užtikrinti visišką apsaugą nuo sužalojimų nelaimingo atsitikimo metu. Tačiau tinkamai naudodami šią patobulintą vaikų apsaugos priemonę sumažinsite rimtų sužalojimų ar mirties riziką savo vaikui.
- ! NEMONTUOKITE šios patobulintos vaikų apsaugos priemonės nesilaikydami šiame vadove pateiktų nurodymų, kitaip galite sukelti rimtą pavojų vaikui susižeisti arba žūti.
- ! NENAUDOKITE šios patobulintos vaikų apsaugos priemonės, jei jos dalys yra pažeistos arba jų trūksta.
- ! NEDĖKITE vaikui didelių ir (arba) per didelių drabužių, nes tai gali sutrukdyti vaikui tinkamai ir saugiai prisisegti petnešomis ir tarp kojų esančia tarpkojo juosta.
- ! SVARBU - NENAUDOKITE KAIP STIPRINTUVO REŽIMO, KOL VAIKO ŪGIS BUS DAUGIAU KAIP 100 cm (žr. instrukcijas).

# ĮSPĖJIMAS

! Atidžiai perskaitykite įspėjimus, pateiktus atskirame saugos vadove, kad užtikrintumėte saugų gaminio naudojimą.

## Skubi pagalba

Atsitikus nelaimei ar nelaimingam atsitikimui, svarbiausia, kad jūsų vaikui nedelsiant būtų suteikta pirmoji pagalba ir medicininė priežiūra.

## Informacija apie produktą



### Į galą atsuktas režimas

1. Tai universali diržais tvirtinama sustiprinta vaikų apsaugos sistema. Ji yra patvirtinta pagal JT taisyklę Nr. 129, skirta naudoti visų pirma universaliose sėdimosiose vietose, kaip nurodo transporto priemonių gamintojai transporto priemonės naudotojo vadove.
2. Jei abejojate, kreipkitės į patobulintos vaikų apsaugos sistemos gamintoją arba pardavėją.

### Į priekį nukreiptas režimas

1. Tai i-Size stiprintuvo kėdutė Enhanced Child Restraint System. Ji yra patvirtinta pagal JT taisyklę Nr. 129, skirta naudoti visų pirma i-Size sėdynių vietose, kaip nurodo transporto priemonių gamintojai transporto priemonės naudotojo vadove.
2. Jei abejojate, kreipkitės į patobulintos vaikų apsaugos sistemos gamintoją arba pardavėją.

# Pasirinkite įrenginį

	Vaikas	Įrengimas Režimas	Įrengimas	Amžius	Pozicija
ECE R129	40cm-105cm/ <22 kg	Į galą priešais		4 metai	5-6
	100-145cm/ 15-36 kg	Pirmyn priešais		3,5 metų iki 12 metų	1-4

### Svarbu

Kai vaikas gali važiuoti ir pirmyn, ir atgal, rekomenduojama įrengti šią vaikų apsaugos priemonę važiuojant pirmyn ir atgal, nes ji yra santykinai saugesnė.



## Įrengimo problemos

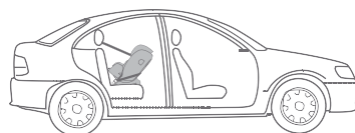
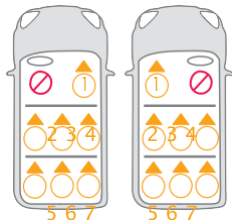
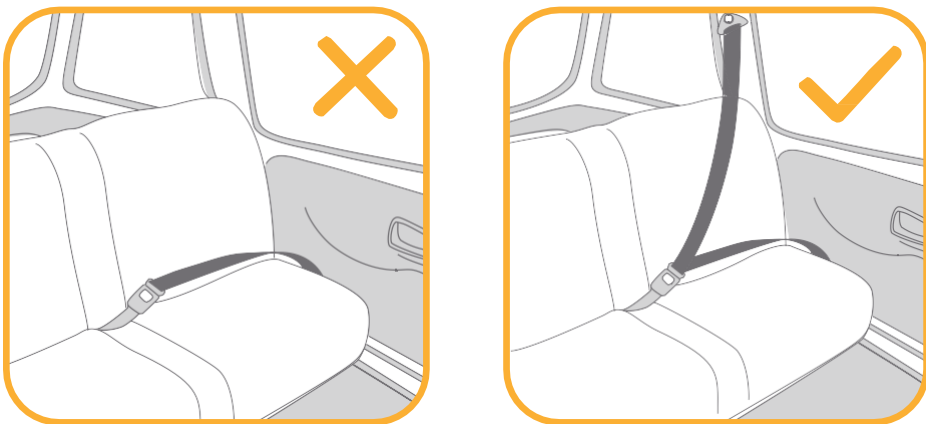

## Naudokite apsaugą

žr. 1-2 paveikslėlius

1. Patobulinta vaikų apsaugos sistema tiekama su nuimama apsauga nuo šoninio smūgio. Siekiant geriausios apsaugos, ši šoninio smūgio apsauga turi būti naudojama transporto priemonės durų pusėje. Įrengimas parodytas 1
2. Paspauskite atleidimo mygtuką, kad pašalintumėte šoninę apsaugą nuo smūgio. 2-1 ir 2-2

## Atlenkimo reguliavimas

žr. 3-4 paveikslėlius

Paspauskite atsilenkimo reguliavimo rankenėlę ir sureguliuokite patobulintą vaikų apsaugos įrenginį į reikiamą padėtį. 3

Atlenkimo kampai nurodyti kaip 4

Yra du atsilenkimo kampai - 5 ir 6, kai sėdima atsukus galą į priekį. Į priekį atsuktos sėdynės atlenkimo kampai yra keturi 1- 4.

Sulygiuokite viršutinį atlenkimo indikatorius su apatiniais norimos atlenkimo padėties skaičiais.

## Aukščio reguliavimas

galvos atramoms ir pečių diržams

žr. 5-7 paveikslėlius

! Kai naudojamas į galą atsuktas automobilis, pečių diržų aukštis turi būti iki vaiko pečių viršaus arba šiek tiek žemiau. 5

! Jei pečių diržai nėra tinkamame aukštyje, avarijos atveju vaikas gali būti išmestas iš patobulintos vaikų apsaugos sistemos.

! Kai diržas naudojamas į priekį, pečių diržų kreipiančiosios turi būti lygios. su vaiko pečiais arba šiek tiek aukščiau jų. 6

1. Pagal vaiko ūgį sureguliuokite galvos atramą ir pečių diržus, kad jie būtų tinkamo aukščio.
2. Paspauskite galvos atramos reguliavimo svirtį 7-1, tuo tarpu traukite aukštyn arba stumkite žemyn galvos atramą, kol ji užsifiksuos vienoje padėtyje. Galvos atramos padėtytys parodytos 7-2

! Reguluojant galvos atramą aukštyn (6-9 padėtis), vaiko šonai apsaugos sistema automatiškai pasislenka į išorę, kad atsirastų daugiau vietos pečiams.

(Vaiko ūgis 40–105 cm/ Vaiko svoris ≤ 22 kg)

žr. 8-18 paveikslėlius

! Vaiko apsaugos įrenginį sumontuokite ant galinės transporto priemonės sėdynės, o tada vaiką įkiškite į apsaugos įrenginį.

## i. Į rengimas, kai naudojama atsukus į galą

- ! Nustatykite patobulintą vaikų apsaugos įrenginį į norimą atsilenkimo padėtį (2 padėtys, kai vairuojama į galą). Sulygiuokite viršutinį atlenkimo indikatorius su vienu iš apatinių baltų skaičių.
  - ! Prieš montuodami šią patobulintą vaikų apsaugos priemonę, įsitikinkite, kad pečių diržai yra sureguliuoti tinkamame aukštyje.
  - ! Montuodami ir reguliuodami saugos diržus, įsitikinkite, kad pečių ir juosmens diržai nėra susukti ir netrukdo saugos diržams tinkamai veikti.
1. Perkiškite transporto priemonės juosmens diržą per transporto priemonės juosmens diržo angas, tada įkiškite transporto priemonės sagties liežuvėlį į sagtį. 8 / 9
    - ! Transporto priemonės juosmens diržas turi eiti po kūdikio įdėklu.
  2. Perkiškite transporto priemonės pečių diržą per dvi į galą atsuktos transporto priemonės diržų angas, esančias patobulinto vaikų apsaugos įrenginio gale. 10
    - ! Atidarykite diržo užraktą ir pro jį įkiškite peties diržą. 11
    - ! Įsitikinkite, kad nenaudojamas diržo užraktas yra visiškai uždarytas, kad išvengtumėte sužalojimų ar automobilio apmušalų pažeidimų.
  3. Tvirtai nuspauskite patobulintą vaikų apsaugos įrenginį ir patraukite transporto priemonę
    - peties diržą, kad patikimai pritvirtintumėte patobulintą vaikų apsaugos priemonę. 12-1 ir 12-2
  - ! Patikrinę, ar patikimai pritvirtinta patobulinta vaikų apsaugos priemonė, uždarykite užraktą. 12-3 ir 12-4
  - ! Kad išvengtumėte sužalojimų, uždarydami užrakto spaustukus laikykite pirštus atokiau.
  - ! Patobulintos vaikų apsaugos priemonės negalima naudoti, jei transporto priemonės saugos diržo sagtis (moteriškas sagties galas) yra per ilga, kad patikimai įtvirtintų patobulintą vaikų apsaugos priemonę.
  - ! Dukart patikrinkite, ar patobulinta vaikų apsaugos priemonė yra patikimai pritvirtinta ir nejuda ant transporto priemonės sėdynės.
  4. Teisingai sumontuotas transporto priemonės diržas pavaizduotas kaip 13
    - ! Įsitikinkite, kad transporto priemonės juosmens diržas eina per transporto priemonės juosmens diržo angą. 13-1
    - ! Įsitikinkite, kad transporto priemonės peties diržas eina per į galą atsukto transporto priemonės diržo angą. 13-2
    - ! Transporto priemonės sagties liežuvėlis yra tinkamai sujungtas su sagtimi, kaip nurodyta 13-3

## ii. Vaiko tvirtinimas vaiko apsaugos priemone je

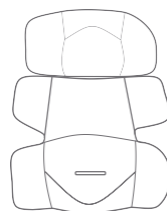

1. Paspausdami diržų reguliavimo mygtuką, visiškai ištraukite abu patobulinto vaikų apsaugos įrenginio petnešų diržus. 14
  2. Paspauskite mygtuką, kad atkabintumėte sagtį. 15
  3. Abiejose sėdynės pusėse pritvirtinkite sagtis, kad būtų patogiau laikyti kūdikį. 16 Įdėkite vaiką į patobulintą vaikų apsaugos įrenginį ir perverkite abi rankas per diržus.
  4. Užfiksuokite sagtį.
  5. Patraukite reguliavimo diržą link savęs, kad sureguliuotumėte reikiamą ilgį.
    - ir įsitikinkite, kad vaikas yra gerai pritvirtintas. 18
- ! Vaikui atsėdus, dar kartą patikrinkite, ar pečių diržai yra tinkamame aukštyje.
  - ! Visada prižiūrėkite, kad vaikas būtų pritvirtintas prie diržų ir tinkamai įtemptas, pašalindami laisvumą.

# Į priekį nukreiptas režimas

(vaiko ūgis 100–145 cm)

žr. 19-22 paveikslėlius

## i. Į rengimas į priekį nukreiptu režimu

- ! Jei naudojate į priekį atsuktą kėdutę, išimkite kūdikio įdėklą, o petnešų dirželius, sagtis ir sagčių liežuvelius įdėkite į petnešų slėptuves.
- ! Prieš laikydami petnešas ir sagtis jų laikymo skyriuose, sureguliuokite pečių diržus, kad jie būtų tinkamo ilgio.
- ! Nustatykite patobulintą vaikų apsaugos priemonę į pageidaujama atsilenkimo padėtį. (į priekį atsuktos kėdutės režime - 4 padėty). Sulygiuokite viršutinį atsilenkimo indikatorius su vienu iš apatinių baltų skaičių.
- ! Naudodami ir reguliuodami transporto priemonės saugos diržą, patikrinkite, ar jis nėra susisukęs, dėl ko jūsų vaikas galėtų būti netinkamai prisegtas.
  1. Paspauskite mygtuką, kad atkabintumėte sagtį, kaip 15
  2. Nuimkite tarpkojo dirželį, kaip parodyta 25 paveikslėlyje, o tada kūdikio įdėklą.
- ! Montuodami patobulintą vaikų apsaugos įrenginį į priekį atsuktu režimu, nenaudokite kūdikio įdėklo.
- ! Prašome gerai saugoti tarpkojo diržo dangtelį, kad jo neprarastumėte.
  3. Atjunkite fiksatorius. 19-1
  4. Pakelkite viršutinį atvartą į viršų ir patraukite apatinį atvartą į priekį, tada sudėkite petnešas į jų laikymo skyrius. 19-2
  5. Ištraukite sagtį iki sėdynės pagalvėlės galo, tada sagtį ir sagties liežuvelius sudėkite į atitinkamus laikymo skyrius. 19-3 ir 919-4
  6. Vėl pritvirtinkite fiksatorius, kad atgautumėte sėdynės pagalvėlę. Atkurtas sėdynės padas pavaizduotas kaip 20

## ii. Vaiko tvirtinimas vaikų apsaugos sistemoje

1. Patikrinkite, ar transporto priemonės pečių diržų kreipiančiosios yra tinkamame aukštyje, kai vaikas yra sustiprintoje vaikų apsaugos priemonėje.
  2. Įkiškite peties diržą į peties diržo kreipiančiąją ir iškiškite juosmens diržą pro transporto priemonės juosmens diržo angas. Įjunkite transporto priemonės sagtį ir patraukite transporto priemonės diržą, kad įsitikintumėte, jog jis įtemptas. 21 / 22
- ! Pečių diržas turi eiti per pečių diržo kreipiančiąją. 21-1
  - ! Juosmens diržas turi eiti per juosmens diržo angą.
  - ! Patobulintos vaikų apsaugos priemonės negalima naudoti, jei transporto priemonės saugos diržo sagtis (moteriškas sagties galas) yra per ilga, kad būtų galima pritvirtinti patobulintą vaikų apsaugos priemonę saugiai pritvirtinti apsaugos priemonę. 21-2
  - ! NIEKADA nenaudokite 2 taškų transporto priemonės diržo (tik juosmens diržo) vaikui prisegti.
  - ! NENAUDOKITE pečių diržo, kuris yra laisvas arba padėtas po pažastimi.
  - ! NENAUDOKITE pečių diržo už vaiko nugaros.
  - ! NEGALIMA leisti vaikui nuslysti žemyn sustiprintoje vaikų apsaugos priemonėje, jei jis būtų uždusintas.

## Minkštų dalių atjungimas

žr. 23-31 paveikslėlius

Paspauskite raudoną mygtuką, kad atkabintumėte sagtį. 23

Atlikite 24-31 veiksmus, kad nuimtumėte minkštuosius gaminius.

Norėdami vėl pritvirtinti minkštąsias prekes, pakartokite pirmiau nurodytus veiksmus atvirkštine tvarka.

# Priežiūra

- ! Nuėmę kūdikių įdėklo putas, laikykite jį tokioje vietoje, kad vaikas negalėtų prie jo prieiti.
- ! Minkštas dalis skalbkite šaltame vandenyje, žemesnėje nei 30 °C temperatūroje.
- ! Minkštų dalių nelyginkite.
- ! Minkštųjų dalių nebalinkite ir nevalykite sausuoju būdu.
- ! Nenaudokite neskiesto neutralaus ploviklio, benzino ar kito organinio tirpiklio vaikų apsaugos įrenginiui plauti. Tai gali sugadinti vaiko apsaugos įrenginį.
- ! Nesukite minkštųjų dalių džiovinti didele jėga. Dėl to minkštos dalys gali būti susiraukšlėję.
- ! Minkštas dalis džiovinkite pavėsyje.
- ! Jei ilgesnį laiką nenaudojate patobulinto vaiko apsaugos įrenginio ir pagrindo, nuimkite jį nuo automobilio sėdynės. Įdėkite patobulintą vaiko apsaugos priemonę į vėsioje, sausoje vietoje, kur vaikas negalėtų prie jo prieiti.

