

Joie™

signature

i-Spin XL

Patobulinta vaikų apsaugos sistema



Instrukcija

ECE R129: "i-



ECE R129: "i-Size

Į galą nukreiptas: vaiko ūgis 40–105 cm / vaiko svoris \leq 18 kg;
vaiko amžius \geq 15m / vaiko ūgis 76–105 cm.
/ vaiko svoris \leq 18 kg;

Stimuliatorius: vaiko ūgis 100–150 cm / vaiko svoris \leq 36 kg;

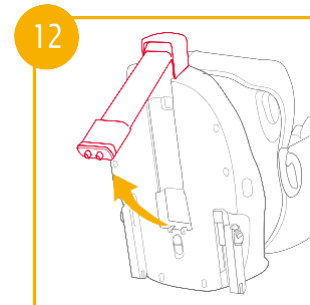
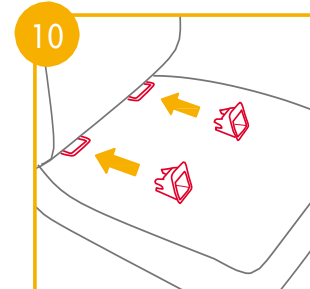
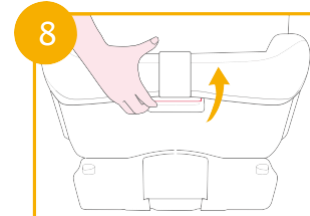
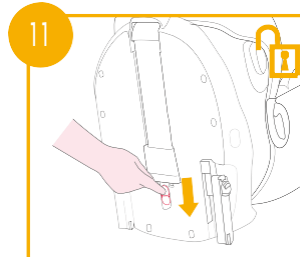
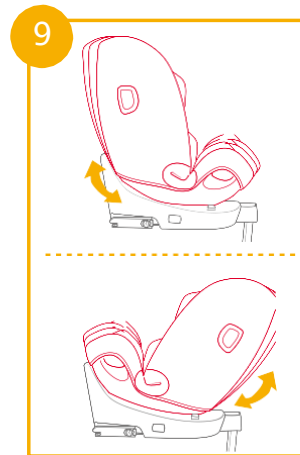
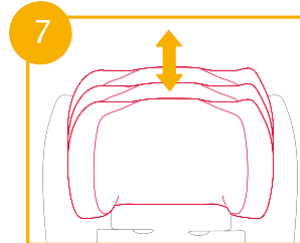
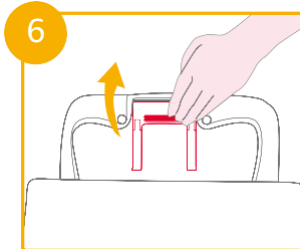
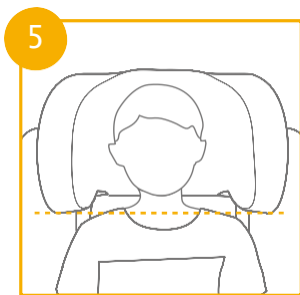
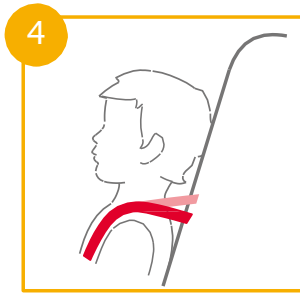
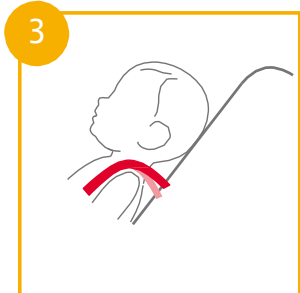
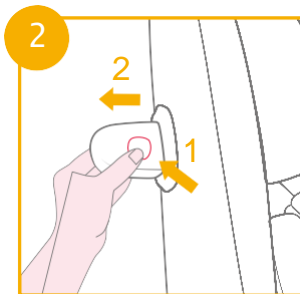
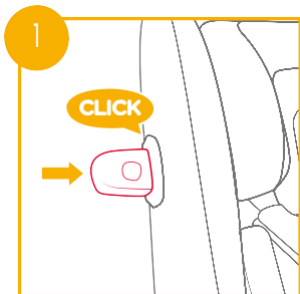

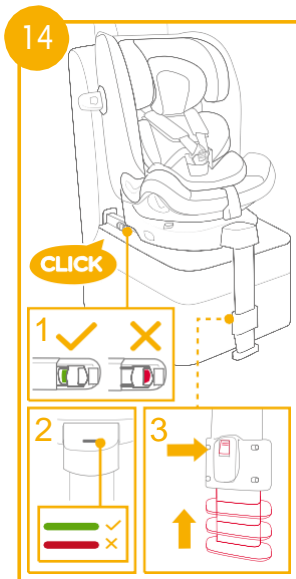
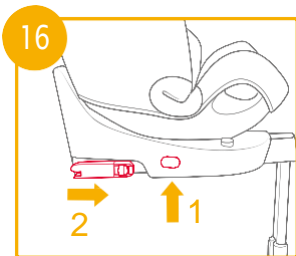
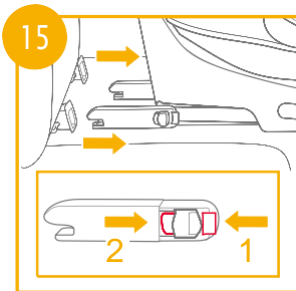
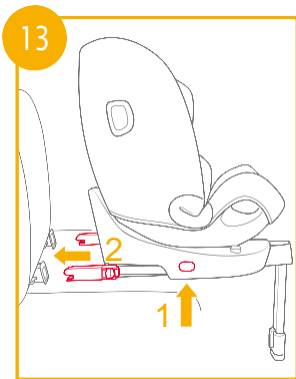

Į galą nukreiptas režimas (40–105 cm)

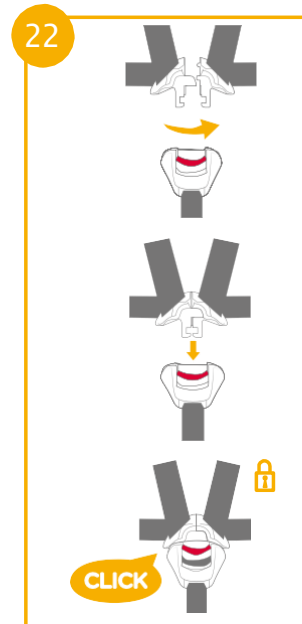
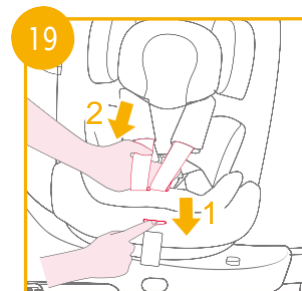
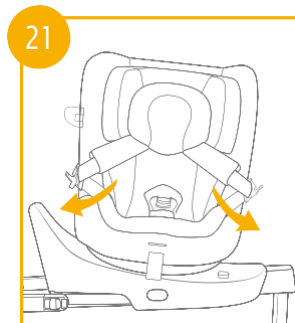
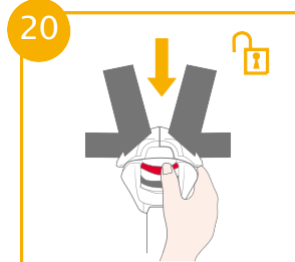
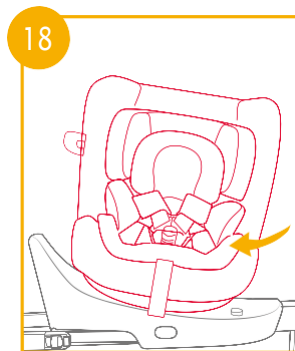

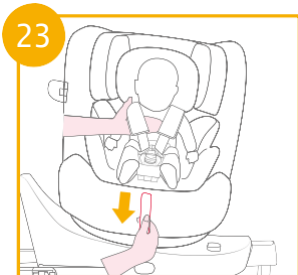

Į priekį nukreiptas režimas (76–105 cm)

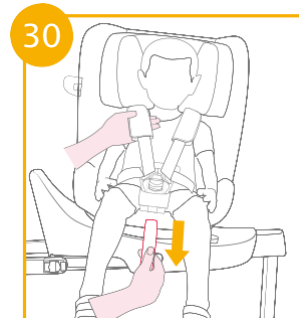
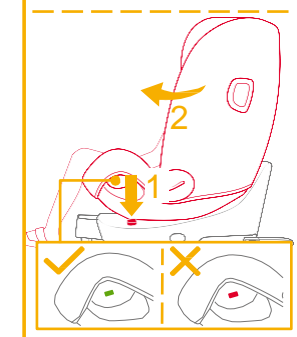
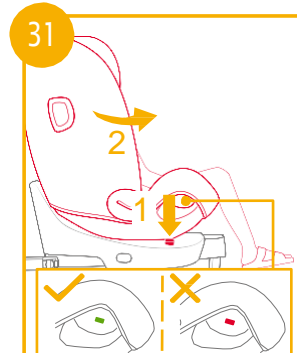
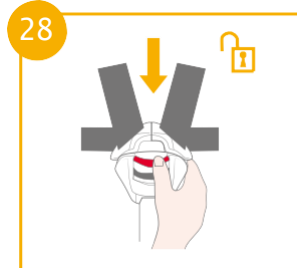
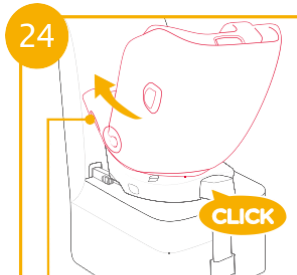
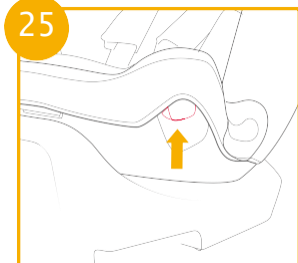

Stiprintuvo rež. (100–150 cm)

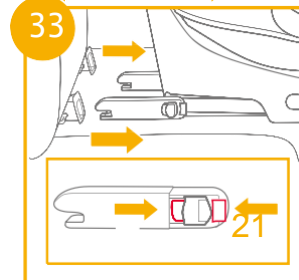

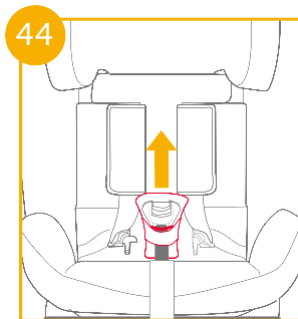
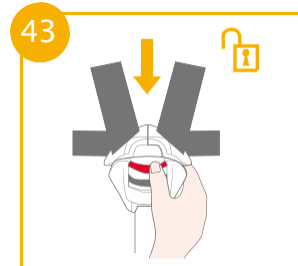
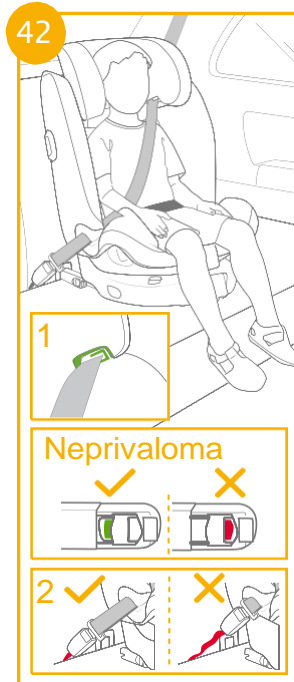
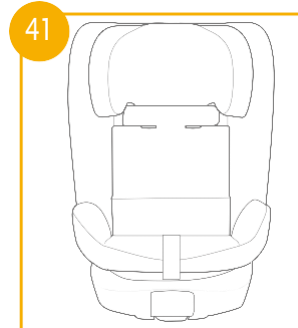
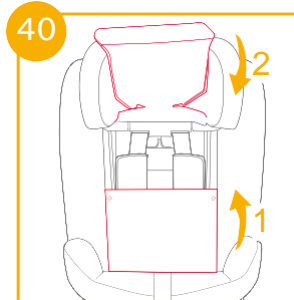
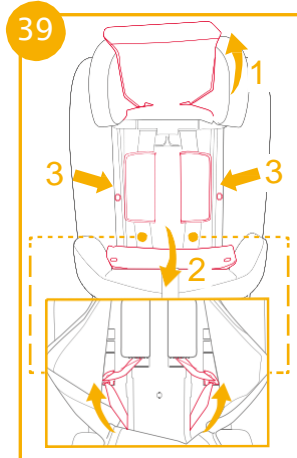
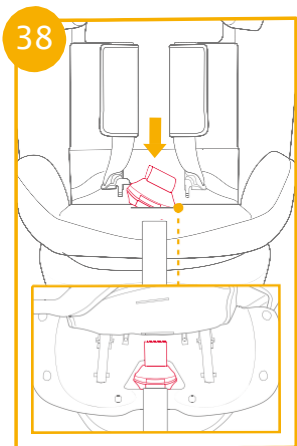
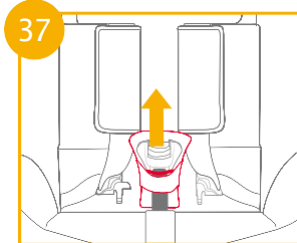
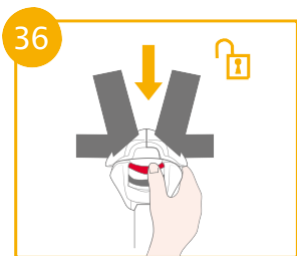
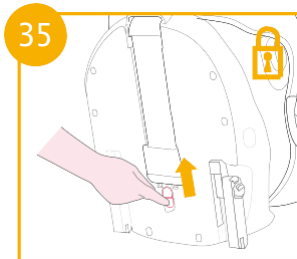
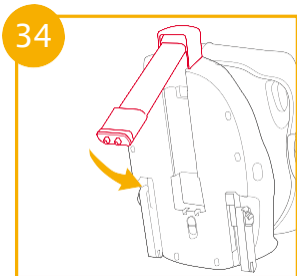

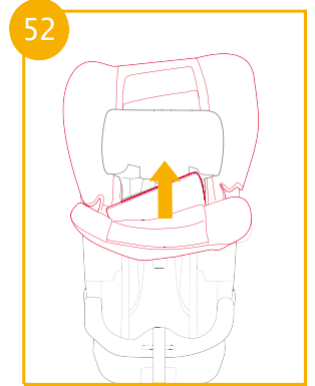
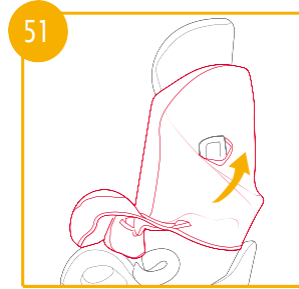
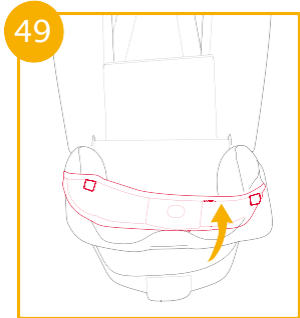
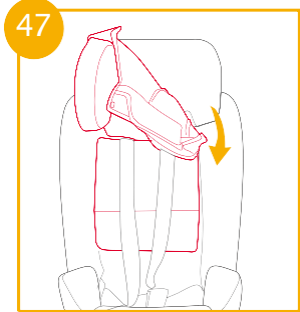
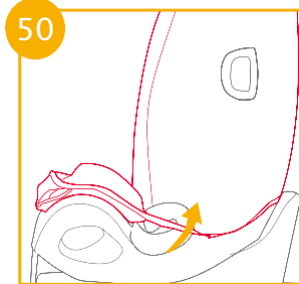
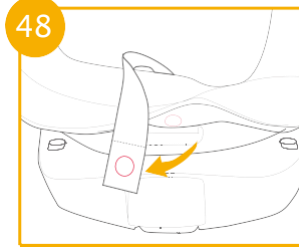
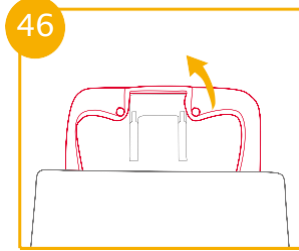
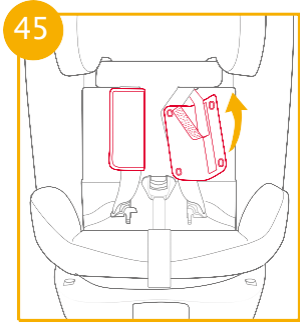

Jsigijote aukštos kokybės, visiškai sertifikuotą vaikų saugos kėdutę. Šis gaminy s tinka naudoti vaikams, kurių ūgis ir svoris neviršija 150 cm ir 36 kg.

Atidžiai perskaitykite šią instrukciją ir atlikite montavimo veiksmus, nes tai yra vienintelis būdas apsaugoti vaiką nuo sunkių sužalojimų ar mirties nelaimingo atsitikimo atveju ir suteikti vaikui komfortą naudojantis šiuo gaminiu.

Saugokite šį naudojimo vadovą, kad galėtumėte juo naudotis ateityje.

Prašome patvirtinti

Kad galėtumėte naudoti šią Joie patobulintą vaikų apsaugos priemonę su i-Size ISOFIX jungtimis pagal JT taisyklę Nr. 129, jūsų vaikas turi atitikti šiuos reikalavimus.

I galą nukreiptas: vaiko ūgis 40–105 cm / vaiko svoris ≤ 18 kg; vaiko amžius ≥ 15 m. / vaiko ūgis 76–105 cm / vaiko svoris ≤ 18 kg;
Stimuliatorius: vaiko ūgis 100–150 cm / vaiko svoris ≤ 36 kg;

Prieš montuodami ir naudodami gaminį, perskaitykite visus šiame vadove pateiktus nurodymus.

! SVARBU: SAUGOKITE, KAD GALĖTUMĖTE NAUDOTI ATEITYJE. PERSKAITYKITE VISĄ INFORMACIJĄ APIE PRIEŽIŪRĄ.

Instrukcijos vadovą laikykite sėdynės gale esančiame laikymo skyriuje, kaip parodyta paveikslėlyje dešinėje.

Garantijos informacijos rasite mūsų svetainėje joiebaby.com

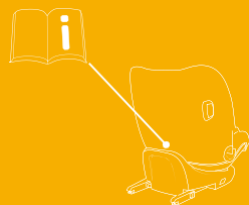

Detalių sąrašas

Jsitikinkite, ar netrūksta dalių. Jei ko nors trūksta, susisiekite su pardavėju.

- | | |
|--------------------------|---|
| 1 Galvos atrama | 10 Kūdikių įdėklas |
| 2 Sėdynės pagalvėlė | 11 Galvos atramos reguliavimo svirtis |
| 3 Sagtis | 12 ISOFIX reguliavimo mygtukas |
| 4 Reguliavimo diržai | 13 Įkrovos kojelės reguliavimo mygtukas |
| 5 Krovinio koja | 14 ISOFIX jungtis |
| 6 Atlenkimo mygtukas | 15 ISOFIX tvirtinimo įtaisų vadovai |
| 7 Pasukamas fiksatorius | 16 Apsauga nuo šoninio smūgio |
| 8 Sukimo mygtukas | |
| 9 Pečių diržų dangteliai | |

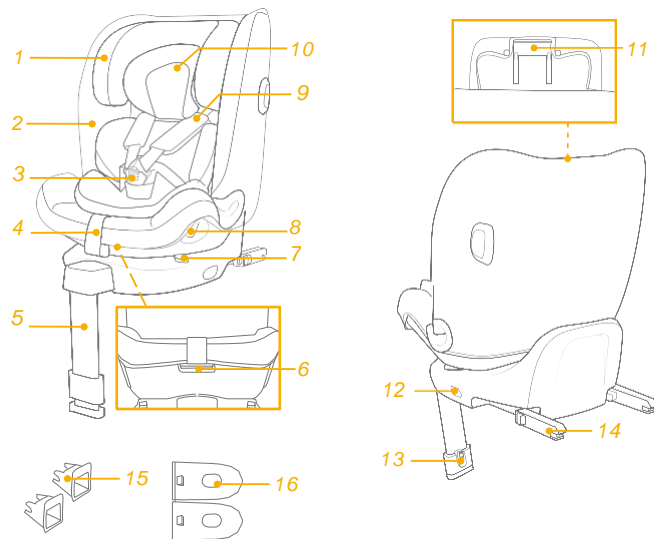

ĮSPĖJIMAS

- ! ĮSPĖJAME, kad patobulintos vaikų apsaugos sistemos standūs elementai ir plastikinės dalys turi būti išdėstytos ir sumontuotos taip, kad kasdien naudojant transporto priemonę jų nebūtų galima įstrigti judančioje sėdynėje arba transporto priemonės duryse.
- ! NENAUDOKITE į galą atsukto vaiko apsaugos sistemos sėdynėse, kuriose yra įrengta aktyvi priekinė oro pagalvė.
- ! Norint naudoti šią patobulintą vaikų apsaugos priemonę pagal JT taisyklę Nr. 129, jūsų vaikas turi atitikti šiuos reikalavimus.
- ! Į galą nukreiptas režimas: vaiko ūgis 40–105 cm/ maks. 18 kg;
Į priekį nukreiptas režimas: vaiko ūgis 76–105 cm/ maks. 18 kg;
Stiprinimo režimas: vaiko ūgis 100–150 cm/ maks. 36 kg;
- ! SVARBU - NENAUDOKITE REŽIMO Į PRIEKĮ, KOL VAIKUI SUKANKA DAUGIAU KAIP 15 MĖNESIŲ. (žr. instrukcijas).
- ! Patobulinta vaikų apsaugos sistema gali tiktį ne visoms transporto priemonėms.
- ! Bet kokie diržai, laikantys vaikų apsaugos įrenginį prie transporto priemonės turėtų būti sandarūs, kad bet kokia atraminė koja liestųsi su transporto priemonės grindimis, kad visi vaiką prilaikantys diržai būtų pritaikyti prie vaiko kūno ir kad diržai nebūtų susukti.

ĮSPĖJIMAS

- ! Vaiką įsodinus į šią vaikų apsaugos priemonę, būtina tinkamai naudoti saugos diržą. Įsitinkinkite, kad bet kuris juosmens diržas dėvimas žemai, kad dubuo būtų tvirtai įveržtas.
- ! Šį vaikų apsaugos įrenginį reikia pakeisti kai jis buvo smarkiai paveikiamas avarijos metu. Dėl avarijos jis gali būti sugadinta taip, kad to nepastebėsite.
- ! Apsvarstykite pavojų, kurį kelia bet kokie pakeitimai ar prietaiso papildymai be patvirtinimo atitinkamus įgaliojimus ir pavojų, jei nesilaikoma vaikų apsaugos priemonės gamintojo pateiktų montavimo instrukcijų.
- ! Šią vaikų apsaugos priemonę laikykite atokiau nuo saulės spindulių, nes priešingu atveju gali būti per karšta vaiko odai.
Visada palieskite vaikų apsaugos įrenginį, prieš įdėdami į jį vaiką.
- ! Nepalikite vaiko be priežiūros vaikų apsaugos sistema.
- ! Bet koks bagažas ar kiti daiktai, kurie susidūrimo atveju gali sužaloti, turi būti tinkamai pritvirtinti.
- ! Vaikų apsaugos sistema **NEGALI BŪTI NAUDOJAMA** be minkštų dalių.
- ! Minkštųjų dalių negalima keisti kitomis, nei rekomenduoja gamintojas, nes jos yra neatsiejama apsaugos priemonės veikimo dalis.

ĮSPĖJIMAS

- ! Prieš įsigydami šią vaikų apsaugos priemonę patikrinkite, ar ją galima tinkamai sumontuoti jūsų transporto priemonėje.
- ! JOKIA vaikų apsaugos priemonė negali užtikrinti visiškos apsaugos nuo sužalojimų nelaimingo atsitikimo metu. Tačiau, tinkamai naudodami šią vaikų apsaugos priemonę, sumažinsite sunkių sužalojimų ar mirties riziką savo vaikui.
- ! MONTUOKITE šią vaikų apsaugos priemonę vadovaudamiesi šiame vadove pateiktais nurodymais arba jūsų vaikui gresia rimtas pavojus susižeisti arba žūti.
- ! NENAUDOKITE šios vaikų apsaugos priemonės, jei jos dalys yra pažeistos arba jų trūksta.
- ! NEDUOKITE savo vaikui didelių / per didelių drabužių, nes tai gali sutrukdyti jūsų vaikui būti tinkamai ir patikimai pritvirtintu pečių diržais ir tarp kojų esančiu tarpkojo diržu.

Skubi pagalba

Atsitikus nelaimei ar nelaimingam atsitikimui, svarbiausia, kad jūsų vaikui nedelsiant būtų suteikta pirmoji pagalba ir medicininė priežiūra.

Informacija apie produktą

Montuojant su ISOFIX sistema

1. Tai i-Size patobulinta vaikų apsaugos sistema. Ji patvirtinta pagal JT taisyklę Nr. 129, skirta naudoti su i-Size suderinamose transporto priemonių sėdynių vietose, kaip transporto priemonių gamintojai nurodo transporto priemonės naudotojo vadove.
2. Jei abejojate, kreipkitės į patobulintos vaikų apsaugos sistemos gamintoją arba pardavėją.

Montuojama su 3 taškų diržu

Montuojama su 3 taškų saugos diržais + ISOFIX sistema

1. Tai i-Size stiprintuvo kėdutė Enhanced Child Restraint System. Ji yra patvirtinta pagal JT taisyklę Nr. 129, visų pirma skirta naudoti i-Size sėdimųjų vietų, kaip nurodo transporto priemonės gamintojai transporto priemonės naudotojo vadove.
2. Jei abejojate, kreipkitės į patobulintos vaikų apsaugos sistemos gamintoją arba pardavėją.

Medžiagos Plastikas , metalas, audiniai
Patentas Nr. Laukiama patentų

Pasirinkite įrenginį

	Vaiko ūgis / sv.	Įrengimas Režimas	Paveikslas, įrengimas	Nuoroda Amžius	Sėdynės pozicija
ECE R129	40–105 cm < 18 kg	Į galą		Apytiksliai 4 metai	Pozicija 1-5
	76–105 cm ≤ 18 kg	Į priekį		15 mėn. iki 4 metai	Pozicija 1-5
	100–150 cm < 36 kg	Stiprint.		3,5 metų iki 12 metų	Pozicija 1-5

Įrengimo problemos

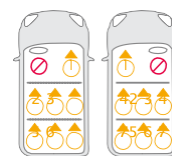
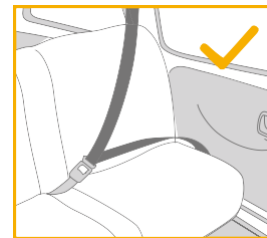
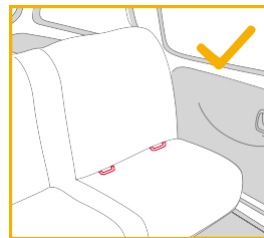

Naudokite smūgio apsaugą

žr. 1-2 paveikslėlius

1. Patobulinta vaikų apsaugos sistema tiekiamą su nuimama apsauga nuo šoninio smūgio. Šoninio smūgio apsauga PRIVALO būti naudojama transporto priemonės durų pusėje. Įrengimas parodytas 1 paveiksle.
2. Paspauskite atleidimo mygtuką, kad pašalintumėte šoninę apsaugą nuo smūgio. 2
3. Kai nenaudojate, laikykite jį tinkamai.

Aukščio reguliavimas galvos atramoms ir pečių diržams

žr. 3-7 paveikslėlius

Sureguliuokite galvos atramą ir patikrinkite, ar pečių diržai yra tinkamame aukštyje, kaip nurodyta 3, 4, 5, 6, 7 punktuose.

! Kai naudojamas į galą atsukto automobilio režimas, pečių diržų aukštis turi būti

turi būti lygiai su vaiko pečių viršumi arba šiek tiek žemiau jo. 3

! Kai automobilis naudojamas į priekį atsuktos sėdynės režimu, petnešų aukštis turi būti lygus vaiko pečių viršūnei arba šiek tiek virš jos. 4

! Kai automobilis naudojamas pagalbinu režimu, pečių diržų kreipiančiosios turi būti lygiai su vaiko pečiais. 5

Norėdami reguliuoti galvos atramos aukštį, pirmiausia paspauskite reguliavimo svirtį, tada traukite arba stumkite galvos atramą žemyn, kol ji užsifiksuos vienoje iš 14 padėčių. 7

! Pečių erdvė išsiplėčia, kai galvos atramos aukštis reguliuojamas į 11-14 pozicijas.

Atlenkimo reguliavimas

žr. 8-9 paveikslėlius

Paspauskite atsilenkimo reguliavimo mygtuką, kad sureguliuotumėte patobulintą vaikų apsaugos įrenginį į norimą padėtį. 8, 9

Yra 5 atsilenkimo padėties, kurias galima naudoti į galą, į priekį ir priekyje atsuktos kėdutės režimais. 9

Bazės įrengimas

žr. 10-16 paveikslėlius

1. Įdėkite ISOFIX kreipiančiąsias, kad būtų lengviau montuoti. 10
2. Paspauskite ISOFIX reguliatoriaus mygtuką, kad išplėstumėte ISOFIX. 13-1 / 13-2

3. Įsitikinkite, kad abi ISOFIX jungtys yra patikimai pritvirtintos prie ISOFIX tvirtinimo taškų. Abiejų ISOFIX jungčių indikatorių spalvos turi būti visiškai žalios. 14-1

! Dar kartą paspauskite ISOFIX reguliavimo mygtukus ir stumkite sėdynę atgal, kol ji prisilies prie automobilio sėdynės atlošo.

4. Pritvirtinę ISOFIX, patraukite krovinio koją žemyn iki grindų. Kai apkrovos kojelės indikatorius rodo žalią spalvą, apkrovos kojelė sumontuota teisingai. 14-2

5. Paspauskite apkrovos kojos atlaisvinimo mygtuką, tada sureguliuokite apkrovos kojos ilgį. 14-3

! Visada įsitikinkite, kad atraminė kojelė tiesiogiai liečiasi su grindimis ir yra užfiksuota net tada, kai vaikas joje nėra.

Sėdynės nuėmimas

1. Norėdami išimti iš transporto priemonės, paspauskite ISOFIX reguliatoriaus mygtuką ir patraukite pagrindą atgal nuo sėdynės. Tada paspauskite ir atlaisvinkite jungtis nuo transporto priemonės ISOFIX. 15-1 / 15-2

2. Norėdami išvengti pažeidimų vežant, paspauskite ISOFIX reguliavimo mygtuką.

16-1 ir visiškai sulenkite jungtį. 16-2

Naudojimas į galą atsuktu režimu (Vaiko ūgis –105cm / vaiko svoris 18 kg / ≤ kūdikio - 4 metų amžiaus)

žr. 17-24 paveikslėlius

! Įdėkite vaikų apsaugos įrenginį ant galinės transporto priemonės sėdynės, o tada vaiką įkiškite į patobulintą vaikų apsaugos įrenginį.

Paspauskite sukimo mygtuką, kad pasuktumėte sėdynę, kad būtų lengviau įkelti ir iškelti vaiką iš šono, tada pasukite sėdynę į galinę padėtį. 17, 18

! Paspauskite abiejose pusėse esančių sukimo mygtuką, kad pasuktumėte patobulintą vaikų apsaugos įrenginį.

Vaiko sodinimas

1. Norėdami pailginti pečių diržus, paspauskite diržų reguliavimo mygtuką, o pečių diržus ištraukite, kad atsilaisvintų. 19
2. Paspausdami raudoną mygtuką atrakinkite diržų sagtis. 20
3. Uždėkite sagties liežuvėlius ant magnetinės zonos, esančios patobulinto vaikų apsaugos įrenginio išorinėje pusėje, kad liežuvėliai laikytųsi. 21

Naudokite kūdikio įdėklą



4. Įdėkite vaiką į vaikų apsaugos įrenginį ir perverkite abi rankas per diržus.
 5. Užfiksukite sagtį. Žr. 22
 6. Patraukite žemyn reguliavimo diržą ir nustatykite tinkamą ilgį, kad įsitikintumėte, jog vaikas yra tinkamai pritvirtintas. 30
- ! Visada prižiūrėkite, kad vaikas būtų pritvirtintas prie diržų ir tinkamai įtemptas, pašalindami laisvumą.
 - ! Įsitikinkite, kad tarpas tarp vaiko ir petnešų diržų yra maždaug vienos rankos storio.
 - ! Kai sėdynė pasukta į vietą ir tinkamai pritvirtinta, sukimasis mygtukas bus rodomas žaliai, priešingu atveju - raudonai. 24
 - ! Visada įsitikinkite, kad kėdutė yra užfiksuotoje padėtyje (atsukta į galą / į priekį), net jei vaikas joje nesėdi.

Naudojimas į priekį nukreiptu režimu
(Vaiko ūgis 76–105cm / vaiko svoris 18
≤ kg /15 mėnesių - 4 metų)

žr. 25-32 paveikslėlius

! Ant galinės transporto priemonės sėdynės sumontuokite patobulintą vaikų apsaugos įrenginį, o tada vaiką įdėkite į patobulintą vaikų apsaugos įrenginį.

Paspauskite pasukimo mygtuką, kad pasuktumėte sėdynę, kad būtų lengviau įkelti ir iškelti vaiką iš šono, tada pasukite sėdynę į priekinę padėtį. 25, 26

! Paspauskite abiejose pusėse esantį sukimo mygtuką, kad pasuktumėte patobulintą vaikų apsaugos įrenginį.

Vaiko sodinimas

1. Norėdami pailginti pečių diržus, paspauskite diržų reguliavimo mygtuką, o pečių diržus ištraukite, kad atsilaisvintų. 27
 2. Paspausdami raudoną mygtuką atrakinkite diržų sagtis. 28
- ! Išimkite kūdikio įdėklą, kai vežama į priekį atsukta kėdute. 29
3. Uždėkite sagties liežuvėlius ant magnetinės zonos, esančios patobulinto vaikų apsaugos įrenginio išorinėje pusėje, kad liežuvėliai laikytųsi.
 4. Įdėkite vaiką į patobulintą vaikų apsaugos įrenginį ir perverkite abi rankas per diržus.
 5. Užfiksukite sagtį.
 6. Patraukite žemyn reguliavimo diržą ir nustatykite tinkamą ilgį, kad įsitikintumėte, jog vaikas yra tinkamai pritvirtintas. 30
 7. Pasukdami sėdynę į priekį, paspauskite posūkio fiksavimo išjungimo mygtuką 31-1. 31-2
- ! Kai sėdynė pasukta į vietą ir tinkamai pritvirtinta, pasukimo mygtukas rodys žalią spalvą, priešingu atveju - raudoną. 31
 - ! Visada įsitikinkite, kad kėdutė yra užfiksuotoje padėtyje (atsukta į galą / į priekį), net jei vaikas joje nesėdi.

- ! ISOFIX jungtys turi būti pritvirtintos ir užfiksuotos ISOFIX tvirtinimo taškuose. 32-1
- ! Apkrovos kojelė turi būti teisingai sumontuota su žaliu indikatoriumi. 32-2
- ! Visada prižiūrėkite, kad vaikas būtų pritvirtintas prie diržų ir tinkamai įtemptas, pašalindami laisvumą.
- ! NENAUDOKITE į priekį atsuktos kėdutės, kol vaiko ūgis nebus ne mažesnis kaip 76 cm ir kol jam nebus 15 mėnesių.

Naudojimas stiprintuvo režimu (Vaiko ūgis 100–150 cm / vaiko svoris 36 kg ≤ / 3,5 - 12 metų)

žr. 33-42 paveikslėlius

- ! Ant galinės transporto priemonės sėdynės sumontuokite patobulintą vaikų apsaugos įrenginį, o tada vaiką įdėkite į patobulintą vaikų apsaugos įrenginį.
- ! Išimkite kūdikio įdėklą, kai naudojamas stiprintuvo režimas.
- ! Sulenkite krovinio kojelę į po pagrindu esantį skyrių; stumkite užrakto mygtuką, kad krovinio koja liktų savo vietoje. 34, 35

Vaiko sodinimas

1. Paspausdami raudoną mygtuką atrinkite diržų sagtis. 36
 2. Nuimkite tarpkojo diržo dangtelį ir tinkamai jį saugokite. 37
 3. Paslėpkite tarpkojo diržą, pečių diržą su dangteliais skyriuose. 38, 39, 40
 4. Sureguliuokite galvos atramą taip, kad jos apačia būtų viename lygyje su vaiko pečiais.
 5. Prisisekite transporto priemonės diržu.
- ! Pečių diržas turi eiti per pečių diržo kreipiančiąją. 42-1
 - ! Abiejų ISOFIX tvirtinimo jungčių indikatorių spalvos turi būti visiškai žalios.

- ! ISOFIX jungčių montavimas naudojant stiprintuvo režimą yra neprivalomas. Jei naudojamos ISOFIX jungtys, įsitikinkite, kad prie tvirtinimo taškų pritvirtintų abiejų jungčių indikatorių spalvos yra visiškai žalios. 42
- ! Patobulintos vaikų apsaugos priemonės negalima naudoti, jei transporto priemonės saugos diržo sagtis (moteriškas sagties galas) yra per ilga, kad patikimai įtvirtintų vaikų apsaugos priemonę. 42-2

Minkštų dalių išėmimas

žr. 43-52 paveikslėlius

- Paspauskite raudoną mygtuką, kad atkabintumėte sagtį. 43
- Atlikite 44-52 veiksmus, kad nuimtumėte minkštas dalis.
- Norėdami vėl pritvirtinti minkštas dalis, pakartokite pirmiau nurodytus veiksmus atvirkštine tvarka.

Priežiūra

- ! Kūdikių įdėklą laikykite vaikui nepasiekiamoje vietoje.
- ! Minkštas dalis skalbkite šaltame vandenyje, žemesnėje nei 30 °C temperatūroje.
- ! Minkštų dalių nelyginkite.
- ! Minkštų dalių nebalinkite ir nevalykite sausuoju būdu.
- ! Nenaudokite neskiestų ploviklių, benzino ar kitų organinių tirpiklių vaikų apsaugos sistemai ar pagrindui plauti. Tai gali sugadinti vaikų apsaugos įrenginį.
- ! Nesukite minkštųjų dalių džiovinti didele jėga. Dėl to minkštos dalys gali būti susiraukšlėjusios.
- ! Minkštas dalis džiovinkite pavėsyje.
- ! Jei ilgesnį laiką nenaudosite vaiko apsaugos įrenginio, nuimkite jį nuo automobilio sėdynės.

