

Joie™

ECE R129/03
Vaiko ūgis 100 cm-150 cm

i-Trillo™ FX

Aukšto atlošo automobilinė kėdutė

Naudojimo instrukcija

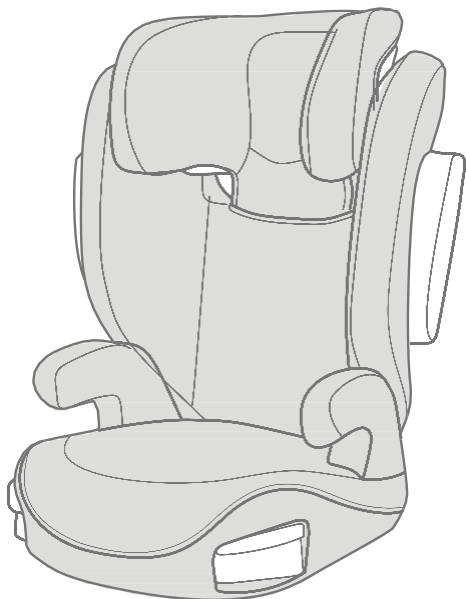

ECE R129/03: "i-Size"

LT Apie Joie™

Sveikiname tapus Joie šeimos dalimi! Labai džiaugiamės būti jūsų kelionės su mažyliu dalimi. Keliaudami su i-Trillo™ FX serijos automobiline kėdute, naudojate aukštos kokybės, visiškai sertifikuota saugos patobulinta vaikų apsaugos sistema. Atidžiai perskaitykite šią instrukciją ir atlikite kiekvieną žingsnį, kad užtikrintumėte patogų važiavimą ir geriausią vaiko apsaugą.

Kad galėtumėte naudoti Joie kėdutę pagal ECE R129/03, jūsų vaikas turi atitikti šiuos reikalavimus.

Vaiko ūgis 100-150 cm (3,5-12 metų amžiaus).

Automobilinė kėdutė

Prieš montuodami ir naudodami gaminį, perskaitykite visus šiame vadove pateiktus nurodymus.

! SVARBU: SAUGOKITE, KAD GALĖTUMĖTE NAUDOTI ATEITYJE. ATIDŽIAI PERSKAITYKITE.

Instrukcijos vadovą laikykite laikymo skyriuje, esančiame stiprintuvo apačioje, kaip parodyta paveikslėlyje dešinėje.

Garantijos informacijos rasite mūsų svetainėje joiebaby.com

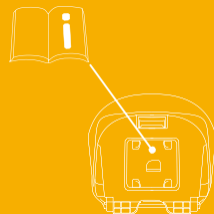

Detalių sąrašas

Prieš montuodami įsitinkite, kad visos dalys yra. Jei trūksta kurios nors dalies, kreipkitės į vietinį pardavėją. Surinkimui nereikia jokių įrankių.

- | | |
|----------------------------------|--------------------------------------|
| 1 Galvos atrama | 6 Galvos atramos reguliavimo svirtis |
| 2 Apatinės nugaros dalies atrama | 7 Pečių diržo vadovas |
| 3 Porankis | 8 Apsauga nuo šoninio smūgio |
| 4 Bazė | 9 ISOFIX jungtis |
| - - - - - | 10 ISOFIX tvirtinimo įtaisų vadovai |

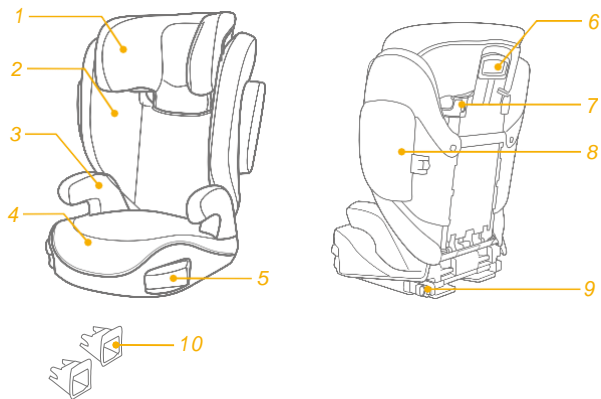

ĮSPĖJIMAS

- ! JOKIA kėdutė negali užtikrinti visiškos apsaugos nuo sužalojimų nelaimingo atsitikimo metu. Tačiau tinkamai naudojant šį įrenginį sumažinsite rimtų sužalojimų ar vaiko mirties riziką.
- ! Visada tinkamai laikykites montavimo instrukcijų, nes taip užtikrinsite optimalų veikimą.
- ! Pasirūpinkite, kad standūs daiktai ir plastikinės kėbulo dalys būtų išdėstytos ir sumontuotos taip, kad jų negalėtų užkliudyti judanti sėdynė arba transporto priemonės durys.
- ! Kad galėtumėte naudoti šią kėdutę pagal ECE R129/03, jūsų vaikas turi atitikti šiuos reikalavimus.
Vaiko ūgis 100-150 cm (orientacinis amžius: 3,5-12 metų). Tik į priekį (važiavimo kryptimi)
- ! Patobulinta vaikų apsaugos sistema gali tikti ne visoms patvirtintoms transporto priemonėms.
- ! Bet kokie diržai, kuriais saugos kėdutė tvirtinama prie transporto priemonės, turi būti įtempti, visi vaiką prilaikantys diržai turi būti prigludę prie vaiko kūno, o diržai neturi būti susukti.
- ! Jei kėdutė buvo stipriai apkrauta avarijos metu arba jei ji nukrito, ją reikia pakeisti.

ĮSPĖJIMAS

- ! Ši kėdutė skirta naudoti tik automobilyje.
- ! Nedarykite jokių kėdutės pakeitimų ar papildymų be tipo patvirtinimo institucijos patvirtinimo. NENAUDOKITE jokių baltų EPP/EPS putų. To nepadarius, gali kilti rimtų saugos problemų.
- ! NENAUDOKITE sėdynės, jei paviršiai yra per daug įkaite nuo saulės spindulių.
- ! Niekada nepalikite vaiko be priežiūros kėdutėje ar transporto priemonėje, net kelioms minutėms.
- ! Bet koks bagažas ar kiti daiktai, kurie susidūrimo atveju gali sužaloti, turi būti tinkamai pritvirtinti.
- ! Paaukštinimo įrenginio negalima naudoti be minkštųjų daiktų.
- ! Minkštųjų saugos diržų negalima keisti jokiais kitais, išskyrus gamintojo rekomenduojamus, nes minkštieji diržai yra neatsiejama apsaugos priemonės veikimo dalis.
- ! Visada, net ir trumpų kelionių metu, pritvirtinkite vaiką saugos kėdutėje, nes būtent tada įvyksta daugiausia nelaimingų atsitikimų.
- ! NEPALIKITE šios kėdutės ar kitų daiktų neprisegtų ar nepritvirtintų automobilyje. Jei kėdutė reguliariai nenaudojama, išimkite ją iš automobilio ir laikykite sausoje, nuo saulės apsaugotoje vietoje.

ĮSPĖJIMAS

- ! Rekomenduojama nenaudoti naudotų vaiko sėdynių, kurių naudojimo istorija nėra žinoma. Ji gali turėti nematomų struktūrinių pažeidimų ar defektų, atsiradusių dėl netinkamo naudojimo / laikymo.
- ! NENAUDOKITE jokių apkrovą laikančių kontaktinių taškų, išskyrus aprašytus instrukcijose ir pažymėtus ant stiprintuvo.
- ! NEMONTUOKITE šios kėdutės šiomis sąlygomis:
 1. Transporto priemonės sėdynės, atsuktos į šoną arba į galą transporto priemonės važiavimo krypties atžvilgiu.
 2. Montuojant galima perkelti transporto priemonės sėdynes.
- ! Techninės priežiūros remonto ir dalių keitimo klausimais kreipkitės į pardavėją.
- ! Kad išvengtumėte nudegimų, niekada nepilkite karštų skysčių į vaikiško vežimėlio puodelių laikiklius.

Skubi pagalba

Atsitikus nelaimei ar nelaimingam atsitikimui, svarbiausia, kad jūsų vaikui nedelsiant būtų suteikta pirmoji pagalba ir medicininė priežiūra.

Informacija apie produktą

1. Tai i-Size stiprintuvo kėdutė Enhanced Child Restraint System. Ji yra patvirtinta pagal JT taisyklę Nr. 129, skirta naudoti visų pirma i-Size sėdynių vietose, kaip nurodo transporto priemonių gamintojai transporto priemonės naudotojo vadove.
2. Jei abejojate, kreipkitės į patobulintos vaikų apsaugos sistemos gamintoją arba pardavėją.

Produktas	Vaiko saugos kėdutės
Medžiagos	Plastmasė, metalas, audiniai
Patento Nr.	Patentų laukiama
Tinka	Vaiko ūgis 100 cm-150 cm (3,5-12 metų amžiaus).
Įrengimas	Į priekį (transporto priemonės važiavimo kryptimi)

Kėdutės surinkimas

žr. 1-7 paveikslėlius

1. Pirmiausia paspauskite galvos atramos reguliavimo svirtį, o tada įstumkite apatinę nugaros atramą po medžiaginiu užvalkalu, kad jos susijungtų. 1

! Patraukdami dvi dalis patikrinkite, ar jos tvirtai sujungtos.

2. Norėdami pritvirtinti apatinę nugaros atramą prie pagrindo, užkabinkite apatinę nugaros atramą ant pagrindo sėdynės juostos lanksto. 2
3. Laikydami kėdutę pasukite apatinę nugaros atramą aukštyn, kol ji užsifiksuos vertikaloje padėtyje. 3

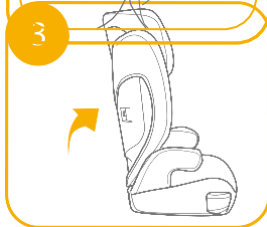
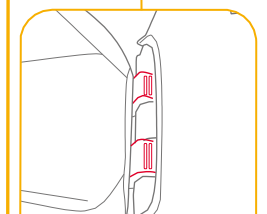
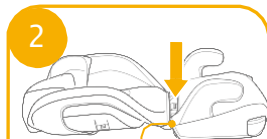

4. Sulygiuokite šoninio smūgio apsaugą su apatinės nugaros atramos plastikinių laikiklių lizdu ir įstatykite, kad užsifiksuotų. 4-5

! Pasirinkite, ar norite įrengti šoninio smūgio apsauga pagal automobilio dydį.

5. Nuimkite apsaugą nuo šoninio smūgio. Žr. 6-7

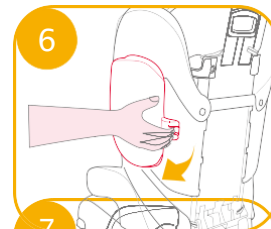
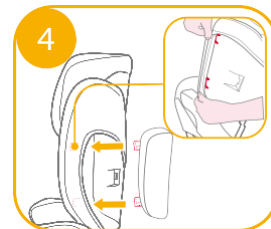

Aukščio reguliavimas galvai

Žr. 8 paveikslėlį

Paspauskite galvos atramos reguliavimo svirtį ir traukite galvos atramą aukštyn arba žemyn, kol ji užsifiksuos vienoje iš 10 padėčių. 8



Įrengimo patarimai

žr. 9-11 paveikslėlius

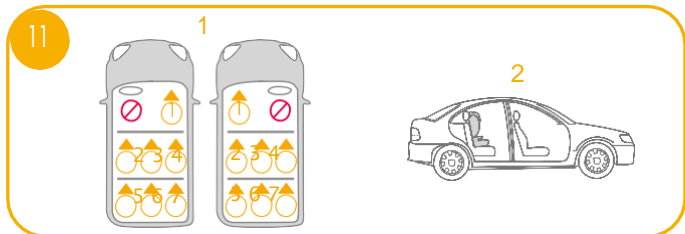
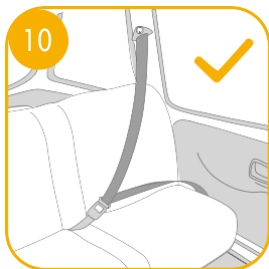
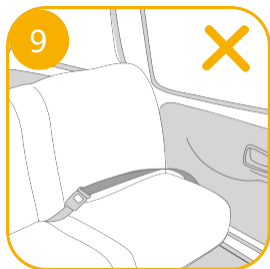

Įrengimas naudojant ISOFIX sistemą ir 3 taškų diržą arba tik 3 taškų diržą

žr. 12-25 paveikslėlius

Jei transporto priemonėje įrengta ISOFIX transporto priemonės apatinius tvirtinimo gali būti matomi prie transporto raukšlės. Žr. transporto priemonės instrukcija, kurioje rasite tikslias vietas, inkaro identifikavimas ir naudojimo reikalavimai.

1. Pritvirtinkite ISOFIX kreipiančiąsias su ISOFIX tvirtinimo taškais. 12 ISOFIX kreipiančiosios gali apsaugoti transporto priemonės sėdynės yra suplėšytas. Jie taip pat gali ISOFIX jungtis.

2. Paspauskite ISOFIX reguliavimo ištraukti ISOFIX sėdynę jungtys. 13

Pasukite ISOFIX jungtis 180 laipsnių, kol jos bus nukreipti į ISOFIX kreipiančiųjų kryptį. 14

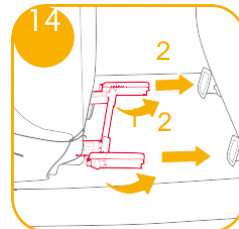
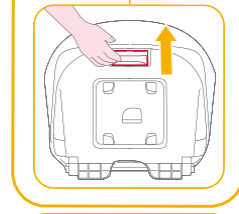
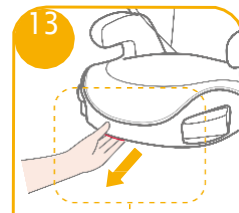
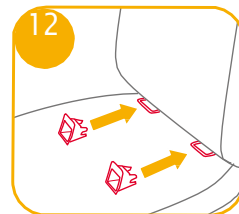

3. ISOFIX jungtis sulygiuokite su ISOFIX tvirtinimo taškais, tada abi ISOFIX jungtis įstumkite į ISOFIX tvirtinimo taškus. 15

! Įsitikinkite, kad abi ISOFIX jungtys yra patikimai pritvirtintos prie ISOFIX tvirtinimo taškų. Ant abiejų ISOFIX jungčių esantys indikatoriai turi būti visiškai žalios spalvos. 15-1

! Patraukdami už abiejų ISOFIX jungčių patikrinkite, ar stiprintuvas patikimai sumontuotas.

4. Paspauskite ISOFIX reguliavimo mygtuką, kad sėdynės atlošas būtų patrauktas į norimą padėtį. 16

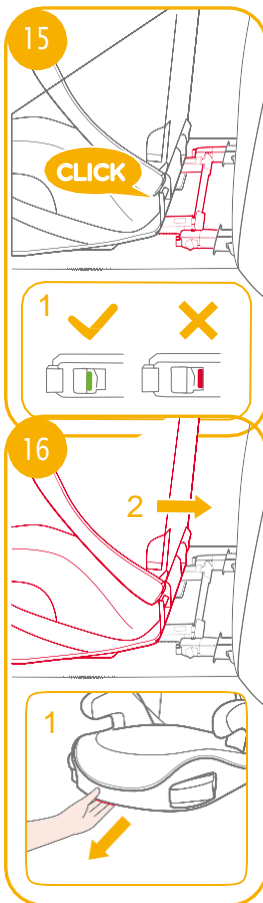

5. Norėdami nuimti stiprintuvą:

a. Prieš nuimdami stiprintuvą nuo automobilio sėdynės, pirmiausia paspauskite antrinio užrakto mygtuką 17-1, o po to ISOFIX jungčių mygtuką 17-2.

b. Pasukite ISOFIX jungtis 180 laipsnių kampu, tada paspauskite ISOFIX reguliavimo mygtuką, kad sulenktumėte ISOFIX jungtis. 18

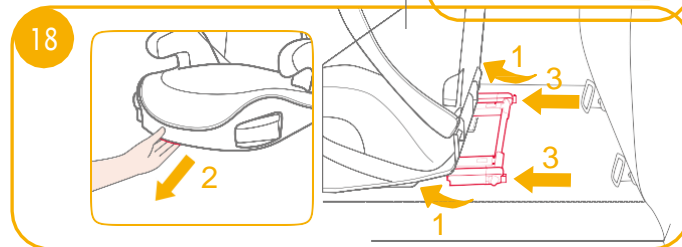
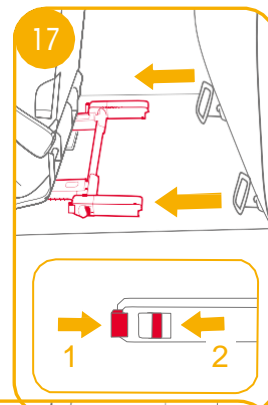

! Ištraukite transporto priemonės saugos diržą ir prakiškite pro diržo kelią

21, o tada užsisekite sagtį. 21-3

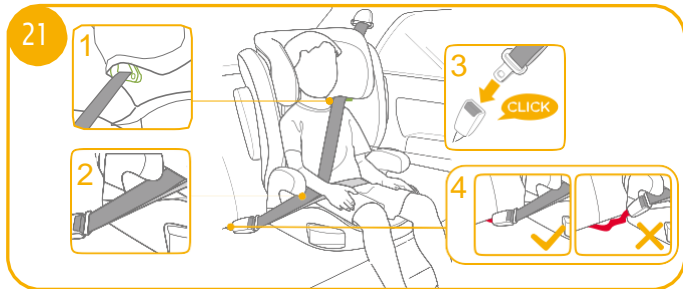

! Taip pat gali būti montuojamas naudojant tik 3 taškų diržą. 21-25

! Pečių diržą įstatykite į 21-1 paveiksle parodytą pečių diržo kreipiančiąją.

! **NEDĖKITE** transporto priemonės diržo virš porankių atramų. Jis turi eiti po porankiais. 21-2

! Stiprintuvą negalima naudoti, jei transporto priemonės saugos diržo sagtis (moteriškas sagties galas) yra per ilga, kad būtų galima patikimai pritvirtinti stiprintuvą. 21-4

! Vaiką įsodinus į šią kėdutę, saugos diržą reikia naudoti teisingai ir įsitikinti, kad bet kuris juosmens diržas yra užsegtas žemai, kad dubuo būtų tvirtai prispaustas. 21

! Kad būtų užtikrintas tinkamas galvos atramos aukštis, galvos atramos apačia PRIVALO būti lygiai su vaiko pečių viršumi, kaip parodyta 22 paveiksle, o pečių diržas turi būti žaliaje zonoje, kaip parodyta 23 paveiksle.

! Pritvirtinkite stiprintuvą prie į priekį atsuktos transporto priemonės sėdynės, kurioje įrengtas juosmens ir (arba) pečių diržas, galinės dalies.

! Įsitinkinkite, kad transporto priemonės diržo peties diržo dalis eina tiesiai per peties diržo kreipiančiąją, kaip parodyta 24 pav.

! Automobilio diržą įtempkite traukdami peties diržą, kol pašalinsite visą diržo laisvumą.

! Jei diržas kliudo vaiko kaklą, galvą ar veidą, sureguliuokite galvos atramos aukštį.

! Bet kokie diržai, laikantys stiprintuvą prie transporto priemonės, turi būti įtempti, o diržai neturi būti susukti.

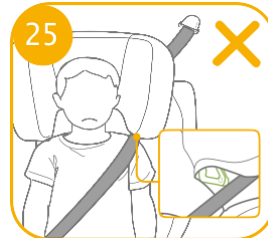
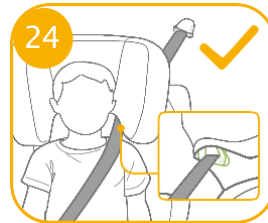
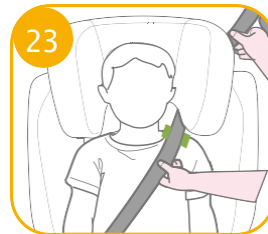
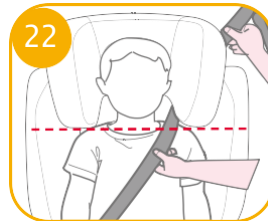

Naudokite puodelių laikiklius

žr. 26 paveikslėlį

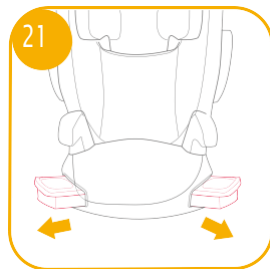

Minkštų dalių atkabinimas

Žr. 27 paveikslėlį

Atverkite 4 poras sagų ir 4 poras gumičių, esančių minkštųjų gaminių nugarėlėje, kad jas nuimtumėte. 27 Norėdami iš naujo uždėti sėdynės pagalvėlę, tiesiog atlikite priešingus veiksmus.

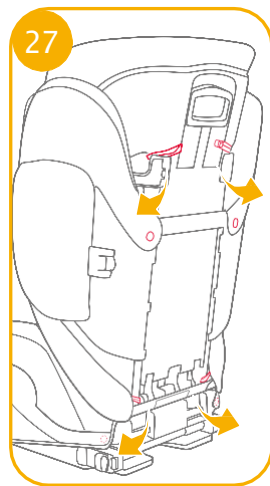

Priežiūra

- ! Minkštus gaminius ir vidinį paminkštinimą skalbkite šaltame vandenyje, žemesnėje nei 30 °C temperatūroje.
- ! Minkštųjų gaminių nelyginkite.
- ! Minkštųjų gaminių nebalinkite ir nevalykite sausuoju būdu.
- ! Stiprintuvo plovimui nenaudokite neskiesto neutralaus ploviklio benzino ar kito organinio tirpiklio. Tai gali pakenkti į stiprintuvą.
- ! Nesukite minkštųjų gaminių ir vidinio paminkštinimo, kad išdžiūtų didele jėga. Dėl to minkštieji gaminiai ir vidinis paminkštinimas gali susiraukšlėti.
- ! Minkštus gaminius ir vidinį paminkštinimą džiovinkite pavėsyje.
- ! Jei ilgesnį laiką nenaudojate kėdutės, nuimkite ją nuo automobilio sėdynės. Padėkite stiprintuvą į vėsią, sausą vietą ir vietą, kurioje vaikas negalėtų prie jos prieiti.

