

Joie™

Dalinkitės
džiaugsmu
joiebaby.com

Honour™

Nešiojimo lovelė

Naudojimo instrukcija

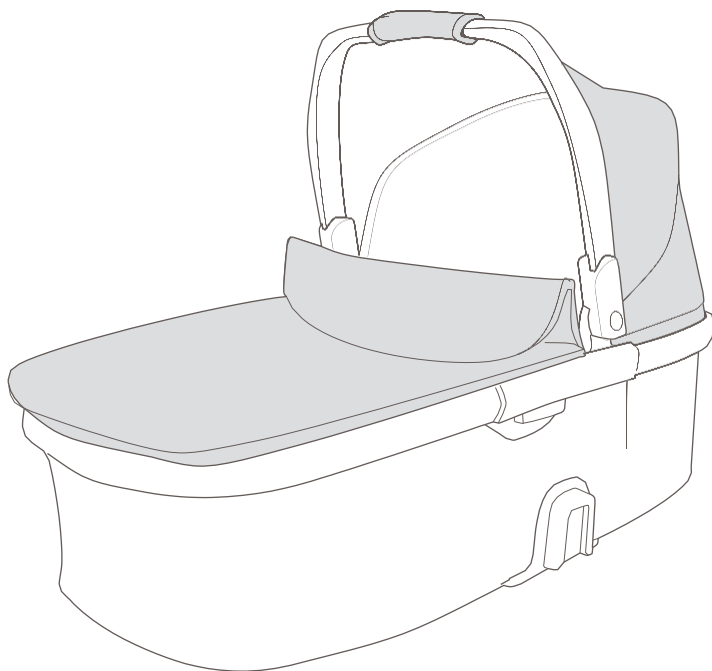

ĮSPĖJIMAS

SVARBU – ATIDŽIAI ĮSIDĖMĖKITE IR IŠSAUGOKITE ATEIČIAI.

- ! Šis gaminys tinka tik vaikui, kuris negali sėdėti be pagalbos, apsversti ir atsistoti ant rankų ir kelių. Didžiausias vaiko svoris: didžiausias leistinas vaiko svoris – 9 kg.
- ! Naudokite tik ant tvirto, horizontalaus, lygaus ir sauso paviršiaus.
- ! Neleiskite kitiems vaikams žaisti be priežiūros šalia nešiojamosios lovytės.
- ! Nenaudokite, jei kuri nors lopšio dalis yra sulūžusi, suplyšusi arba jos nėra.
- ! Naudokite tik gamintojo pateiktas arba patvirtintas atsargines dalis.
- ! Atkreipkite dėmesį į atviros ugnies ir kitų stiprios šilumos šaltinių, tokių kaip elektriniai barai, dujiniai židiniai ir pan., pavojų netoli nešiojamosios lovytės.
- ! Reguliariai apžiūrėkite rankenas ir nešiojamosios lovytės dugną, ar nėra pažeidimų ir nusidėvėjimo požymių.
- ! **NENAUDOKITE** ir neprisidėkite jokio kito čiužinio, išskyrus tą, kuris pateikiamas kartu su vaikiška lovyte.
- ! Ši nešiojama lovytė nėra skirta ilgesniam miegui.
- ! Nepalikite vaiko be priežiūros.
- ! Niekada nenaudokite nešiojamosios lovytės ant stovo.
- ! Vaiko galva nešiojamojoje lovelėje niekada neturi būti žemiau nei vaiko kūnas.
- ! Prieš nešdami ar keldami įsitikinkite, kad rankena yra tinkamoje naudojimo padėtyje.
- ! Šis gaminys tinka tik vaikui, kuris negali sėdėti be pagalbos.
- ! Nestatykite nešiojamosios lovytės prie atviros ugnies ar kito stipraus karščio šaltinio.
- ! Nedėkite kito čiužinio ant pateikto arba gamintojų rekomenduojamo čiužinio.
- ! Žinokite, kad kyla pavojus atsitrengti į kūdikį, pvz., kai jį dedate ant grindų ar einate pro duris.
- ! Nepalikite vaikiškoje lovytėje nieko, kas gali kelti uždusimo pavojų, pvz., netvirtų žaislų, pagalvių.
- ! Nestatykite nešiojamosios lovytės šalia kito gaminio, kuris gali kelti užspringimo pavojų, pvz., virvių, užuolaidų ir (arba) žaliuzių virvelių.
- ! Perkaitimas gali kelti pavojų jūsų vaiko gyvybei! Atsižvelkite į aplinkos temperatūrą ir vaiko aprangą ir užtikrinkite, kad vaikui nebūtų nei per šalta, nei per šilta.
- ! Kreipkitės į sveikatos priežiūros specialistą, kuris patars, kaip saugiai miegoti.

Informacija apie produktą

Prieš pradėdami naudoti šį gaminį, perskaitykite visas šiame vadove pateiktas instrukcijas. Jei turite papildomų klausimų, kreipkitės į pardavėją. Kai kurios funkcijos gali skirtis priklausomai nuo modelio.

Jis patvirtintas pagal Europos saugos standartą EN 1466:2023.

Produktas	Patento Nr. laukia patento paraiškos
Pagaminta	Kinijoje
Svetainė	www.joiebaby.com
Gamintojas	Allison Baby UK Ltd

Surinkite nešiojamą lovytę

žr. 1-3 paveikslėlius

1 Atidarykite vielinę atramą abiejose nešiojamosios lovytės pusėse. Įkiškite vielą į keturias plastikines dalis. Spragtelėjimo garsas reiškia, kad vielinė atrama yra pritvirtinta. 1

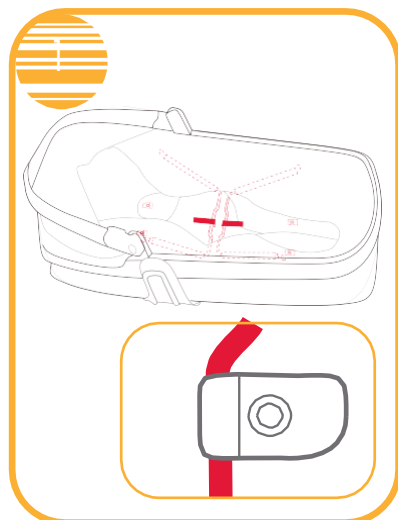

2 Įdėkite čiužinio padą į dėklą ●

ir išlyginkite jį. 2

! Visada naudokite čiužinio užvalkalą, kai naudojate nešiojamą lovėlę. Čiužinio užvalkalą galima lengvai nuimti ir išskalbti.

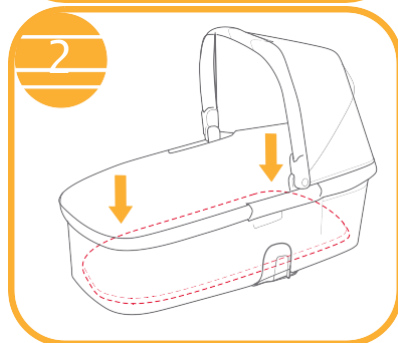

3 Pritvirtinkite nešiojamosios lovytės užvalkalą prie nešiojamosios lovytės užtrauktukais abiejose pusėse. 3

! Priedų krepšys (didžiausia apkrova = 1,3 kg)

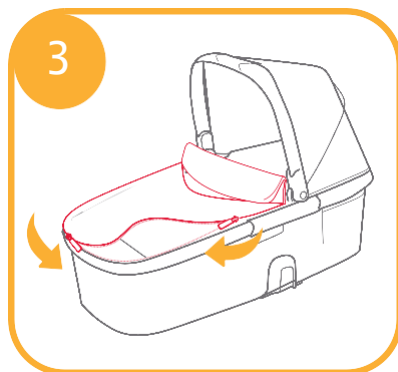

Naudokite nešiojamą lovytę

žr. 4-11 paveikslėlius

Lopšį galima naudoti su Honour vežimėliu.

1 Norėdami pritvirtinti nešiojamą lopšį prie vežimėlio rėmo, sulygiuokite nešiojamojo lopšio šonus su sėdynės laikikliais. 4

Padėkite nešiojamą lovėlę tiesiai žemyn, kol ji užsifiksuos.

Spragtelėjimo garsas reiškia, kad nešiojamasis lopšys visiškai pritvirtintas.

2 Ant viršutinio laikiklio galima įrengti galinę pusę į viršų nukreiptą nešiojamą lopšį. Montuodami nešiojamą lovėlę apatiniame laikiklyje, uždarykite stogelį. 5

3 Norėdami nuimti nešiojamą lopšį, paspauskite nešiojamojo lopšio atlaisvinimo mygtukus ir pakelkite aukščiau. 6

! Prieš sulankstydami vežimėlį nuimkite nešiojamą lopšį.

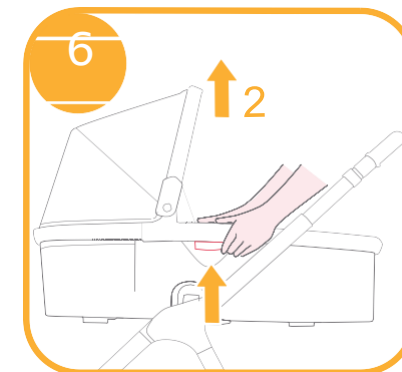
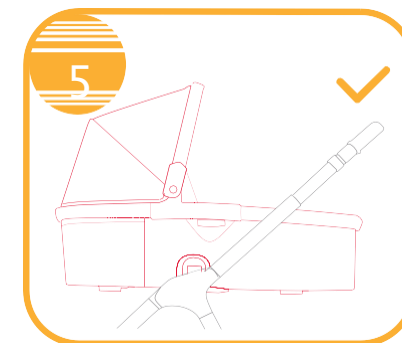
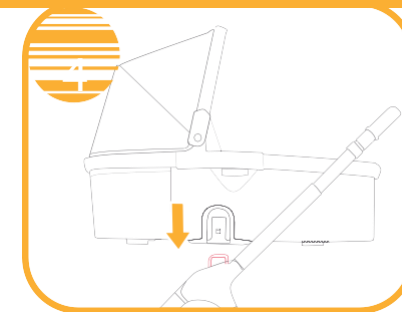

4 Prieš dėdami vaiką į nešiojamąją lovytę patikrinkite, ar rankena gerai pritvirtinta. 8

! Prieš nešdami ar keldami įsitinkite, kad rankena yra tinkamoje naudojimo padėtyje.

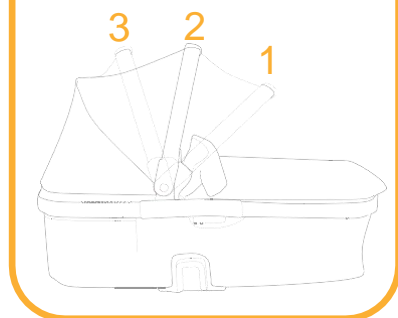
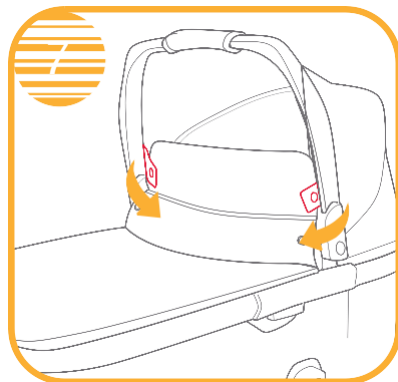

5 Jei norite naudoti lietaus gaubtą, uždėkite jį ant nešiojamosios lovytės. 11

! VISADA patikrinkite ventilaciją, kai ant gaminio uždėtas lietaus gaubtas.

! Prieš sulankstydami visada patikrinkite, ar lietaus dangtis išvalytas ir išdžiovintas.

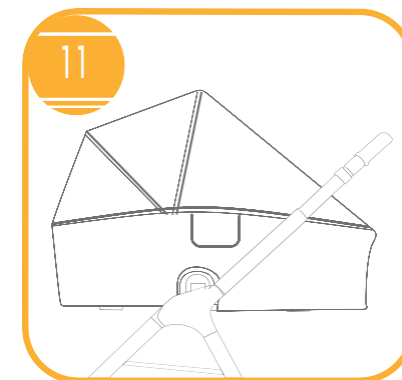
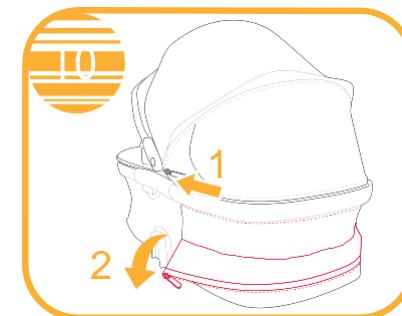
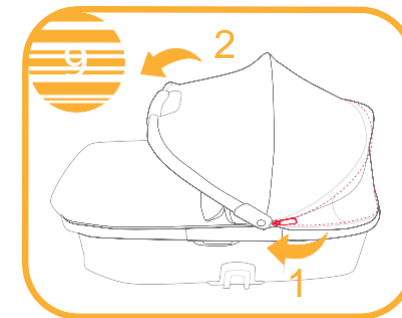

Minkštų dalių atkabinimas

žr. 12-18 paveikslėlj

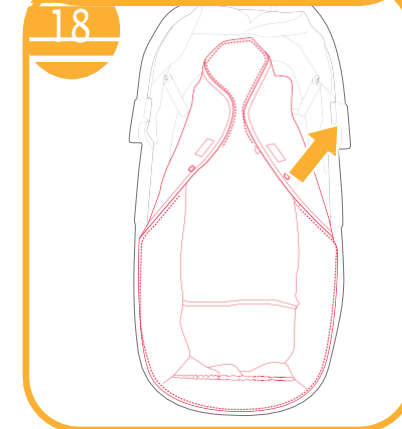
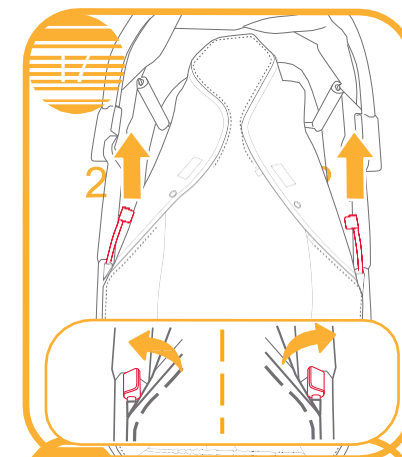
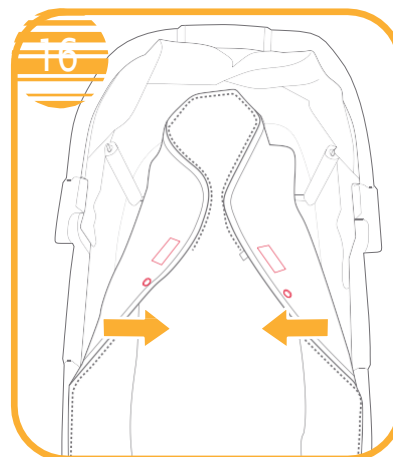
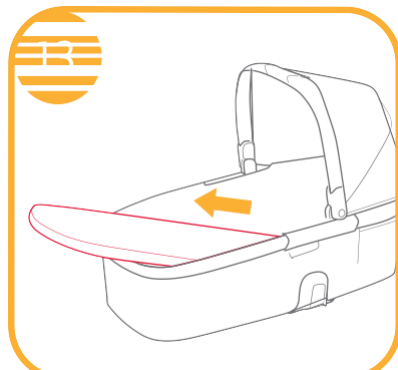
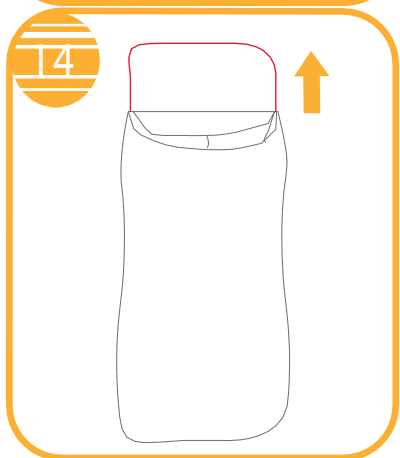
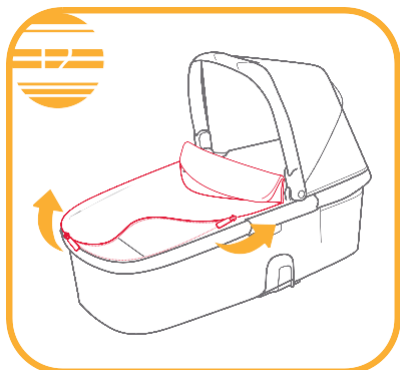

Priežiūra

1. Išimkite čiužinį iš nešiojamosios lovytės ir čiužinio pagalvėlę iš įdėklo. Išvalykite įdėklą ir čiužinį drėgnu skudurėliu ir išdžiovinkite lygiai.
2. VALYMAS. Išėmus čiužinio padą iš įdėklo, skalbti rankomis, džiovinti lašelineiu būdu, NEGALIMA BALINTI. Čiužinio užvalkalą valykite tik drėgna šluoste. Niekada nelyginkite.
3. Nuimamą sėdynės pagalvėlę galima skalbti šaltame vandenyje ir džiovinti. Be baliklių.
4. Dėl per didelio saulės ar karščio poveikio dalys gali išblukti arba deformuotis.

