

Joie™

Honour™

Vaikiškas vežimēlis

Instrukcijas vadovas

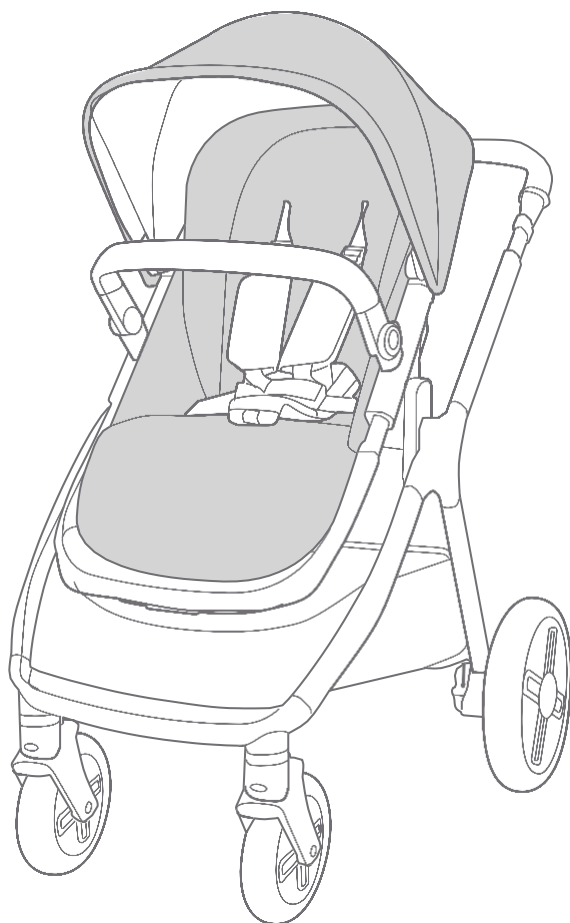

SVARBU – ATIDŽIAI PERSKAITYKITE IR IŠSAUGOKITE ATEIČIAI.

Vežimėlio surinkimas

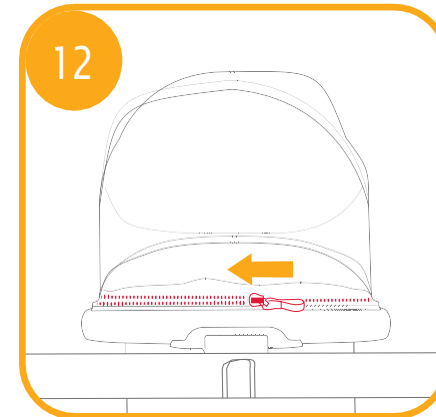
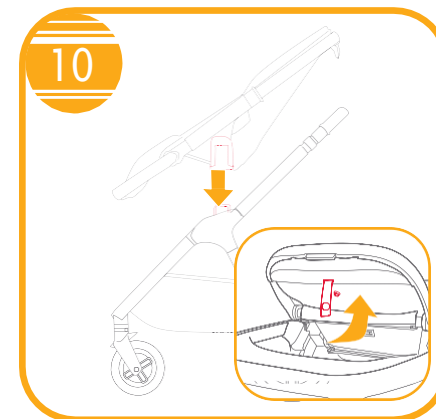
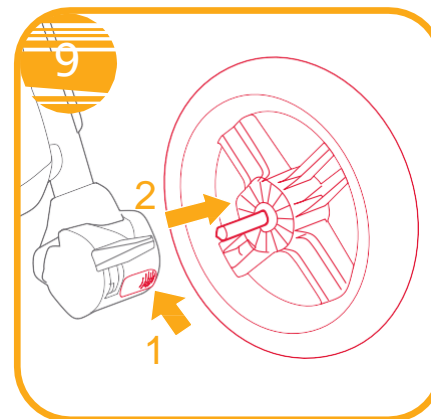
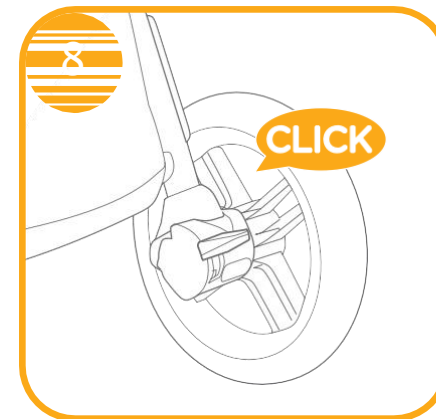
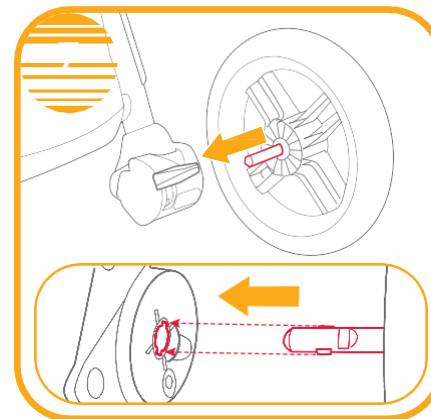
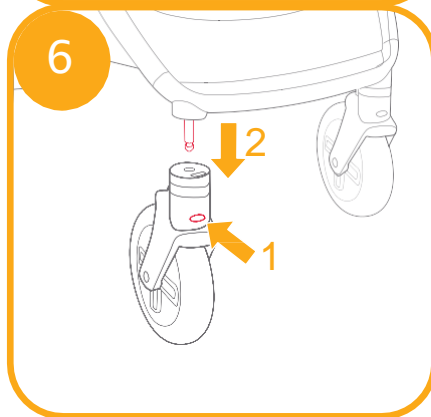
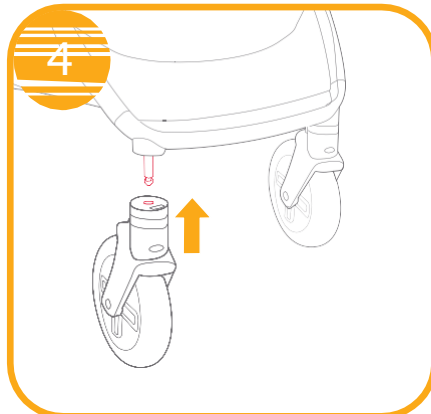
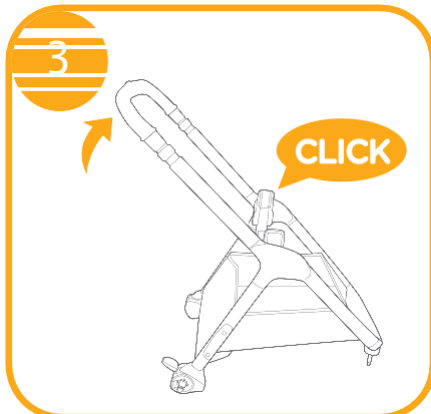
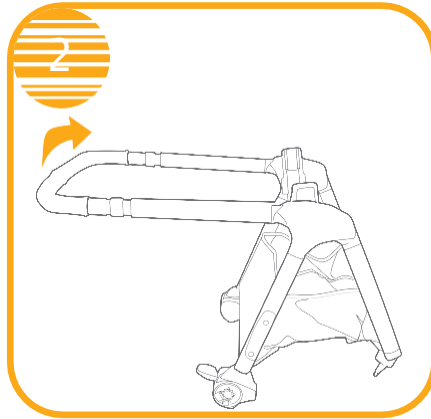
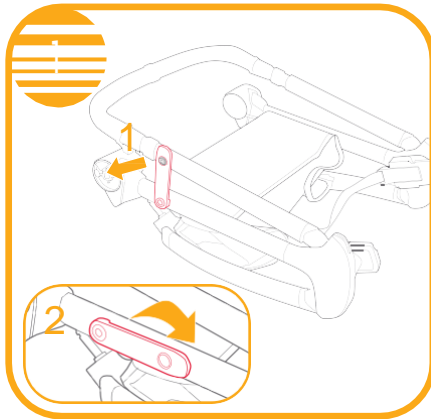

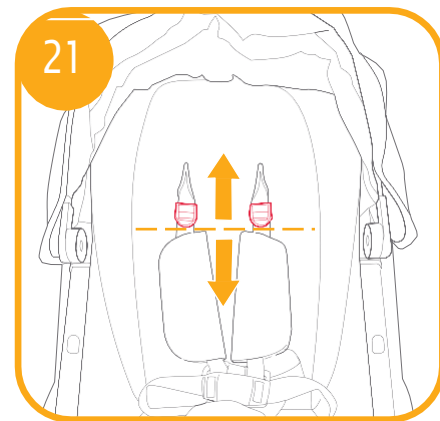
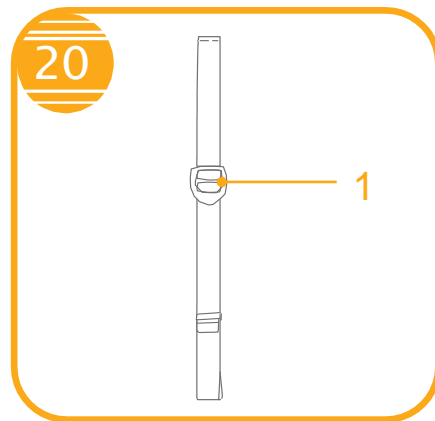
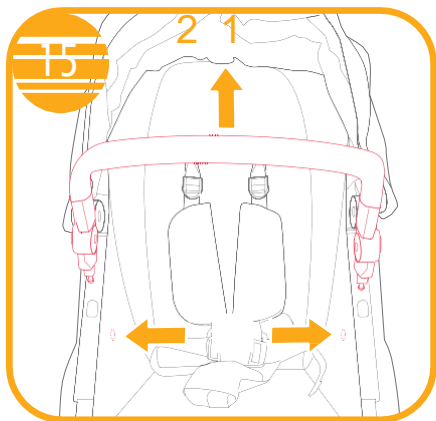
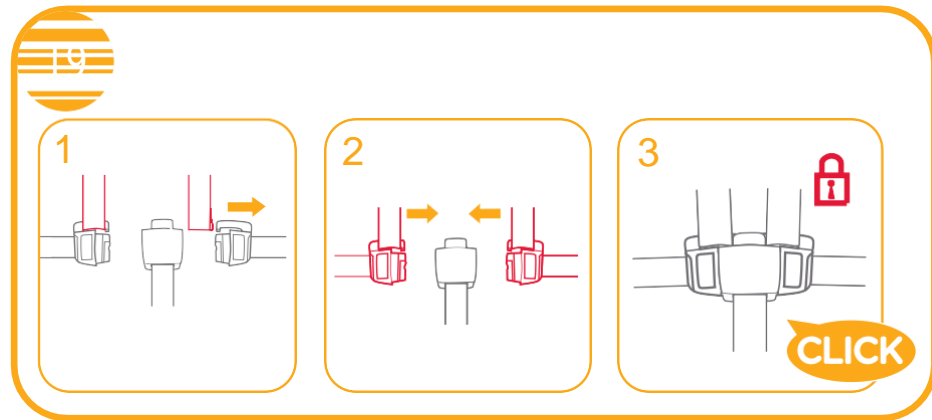
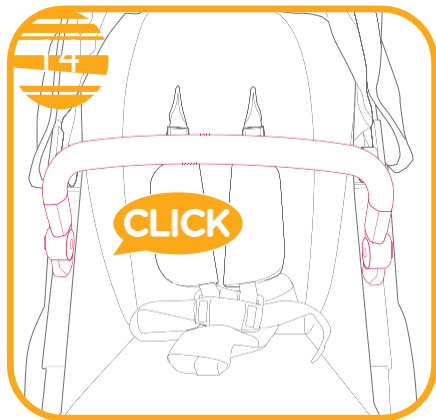
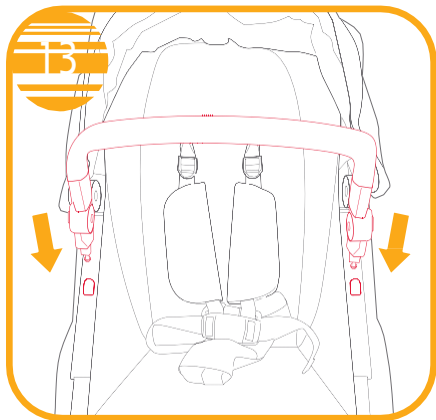

Vežimėlio veikimas

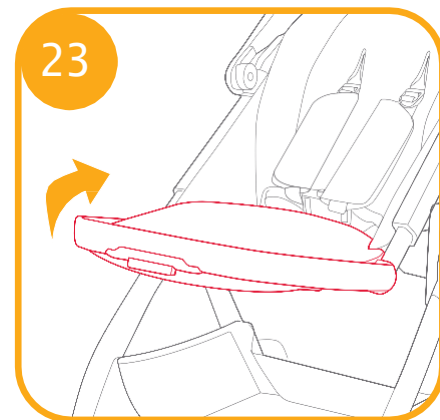
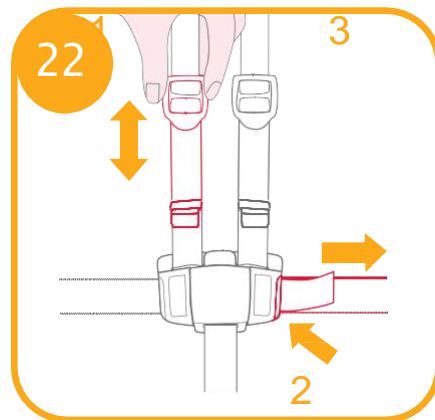
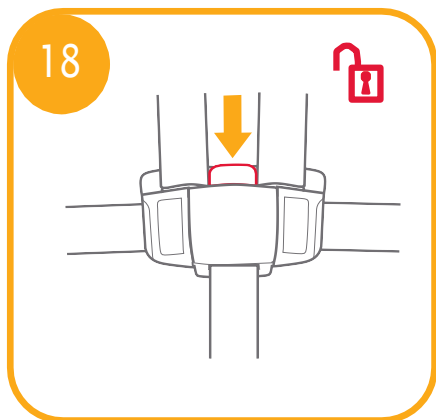
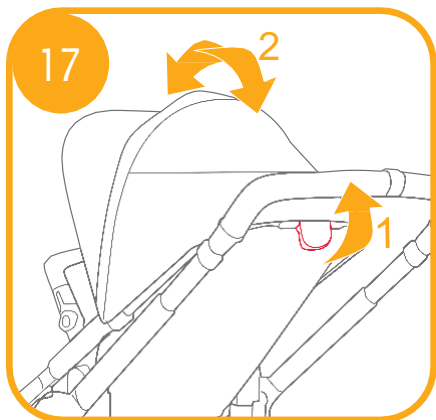

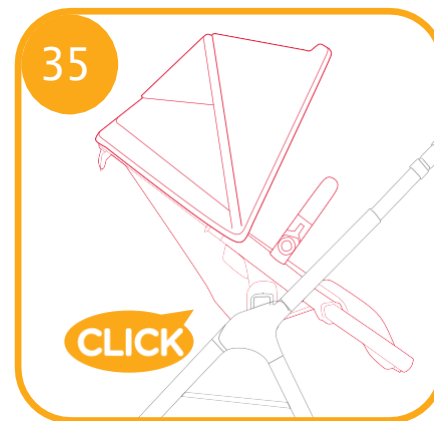
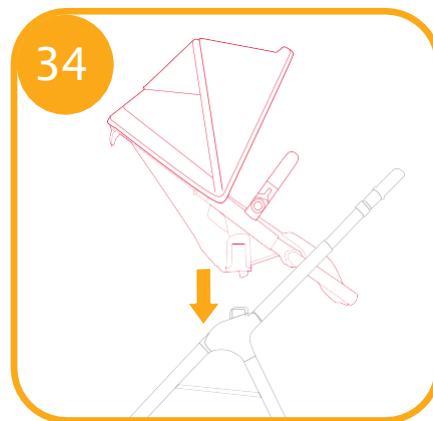
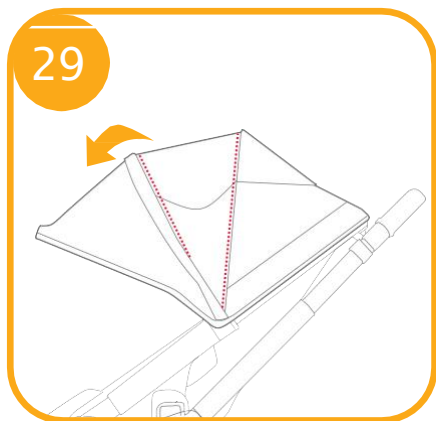
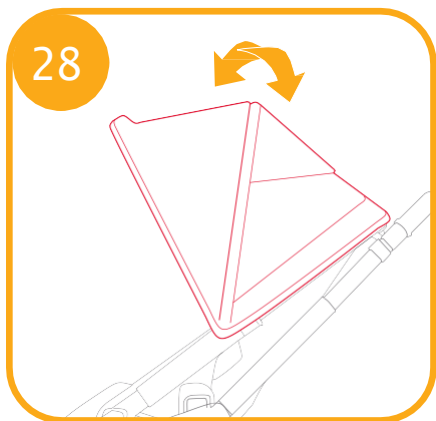
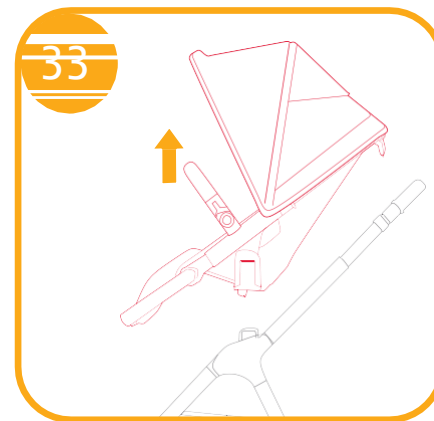
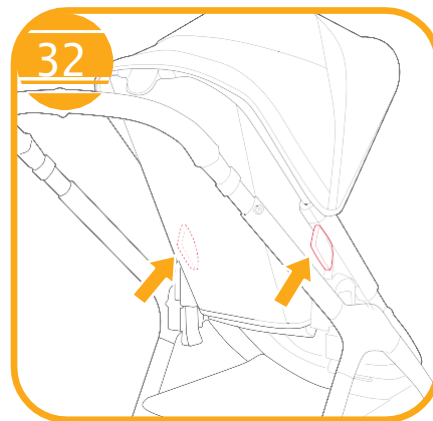
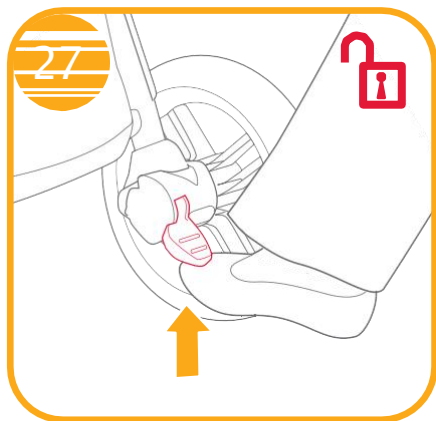
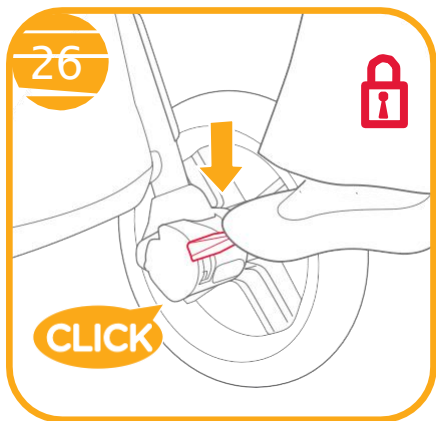
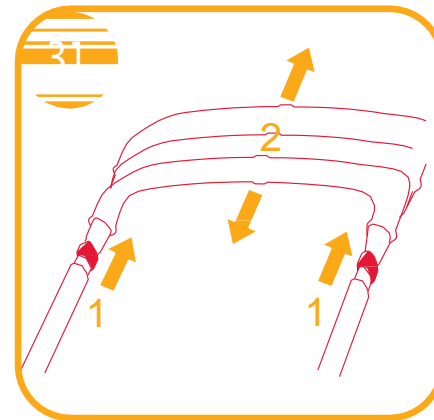
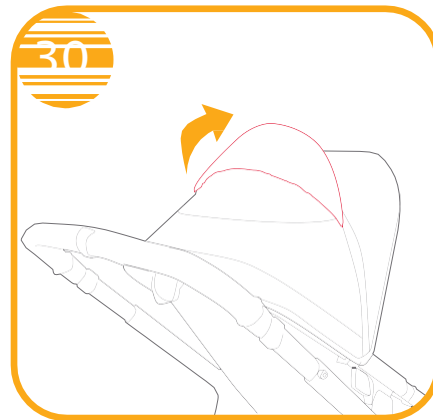
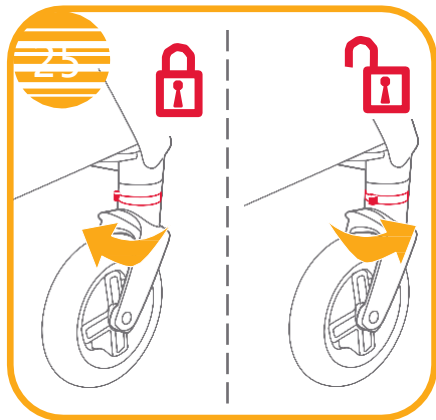
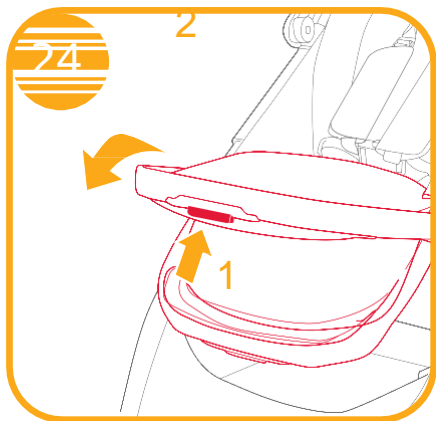

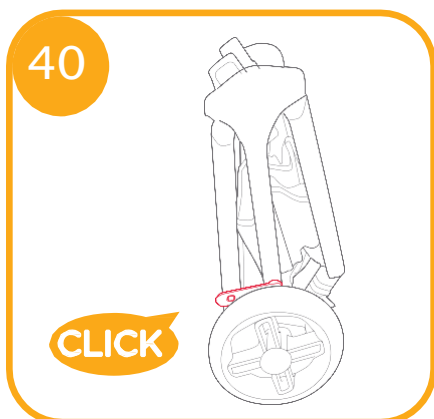
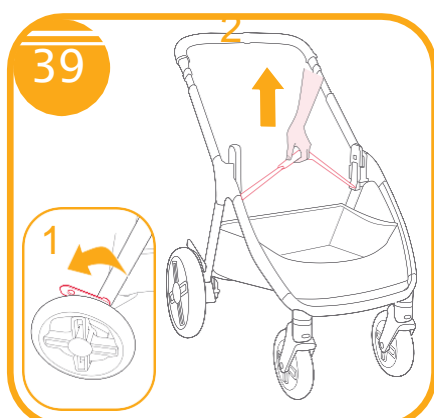
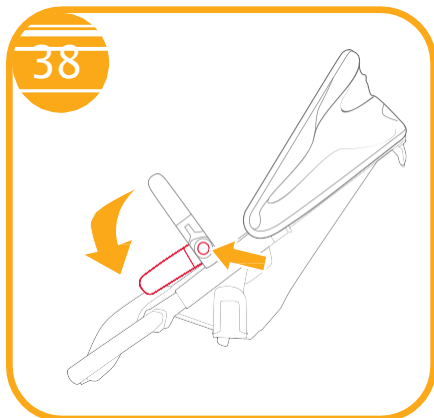
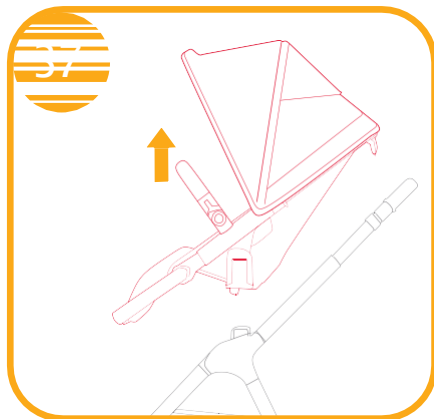
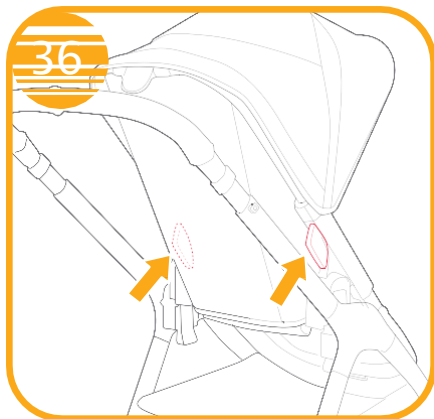

Priedai (gali būti neįtraukt)

Priklausomai nuo regiono, priedai gali būti parduodami atskirai arba jų gali nebūti.

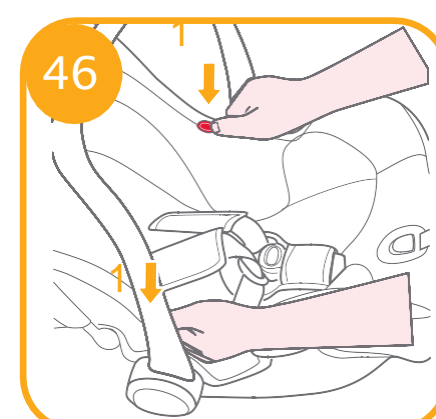
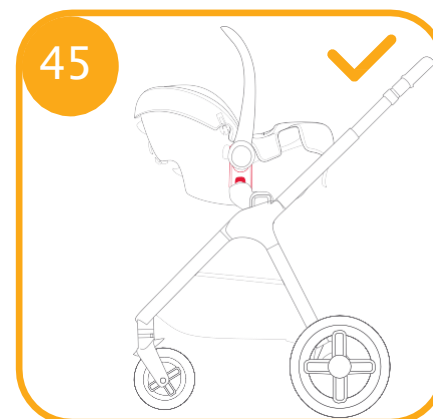
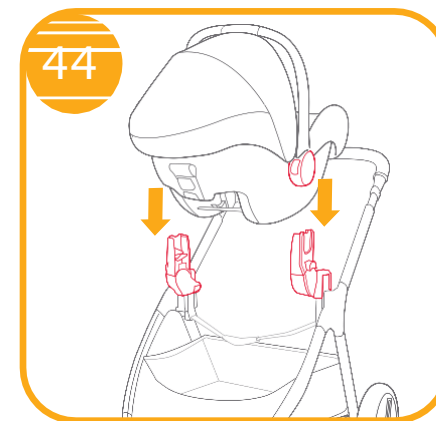
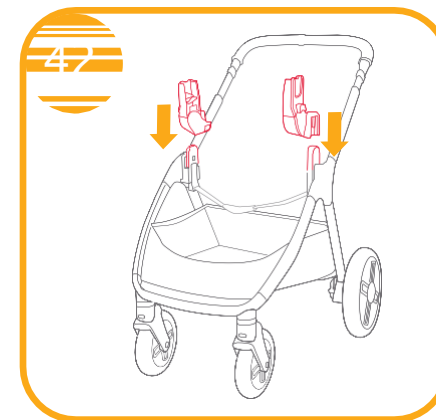
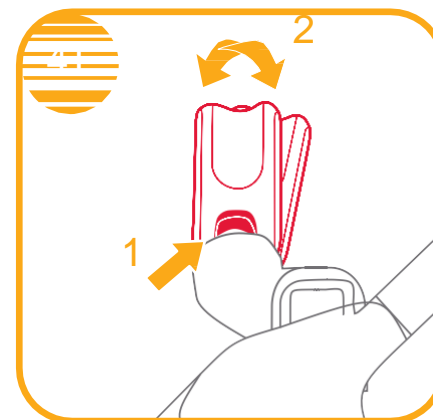

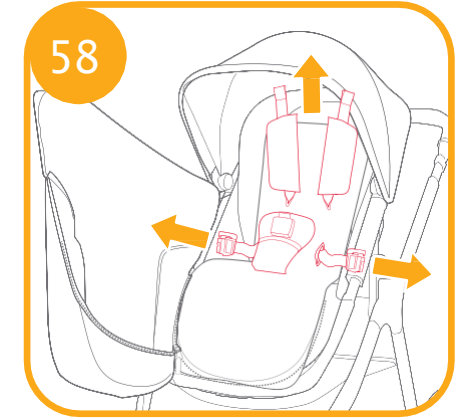
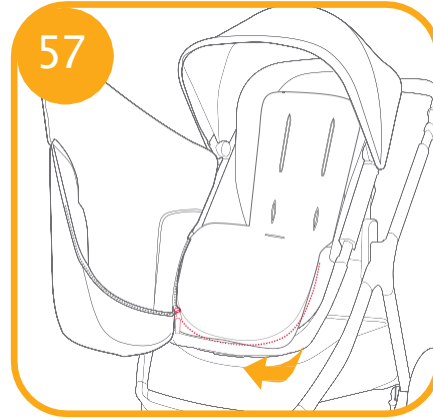
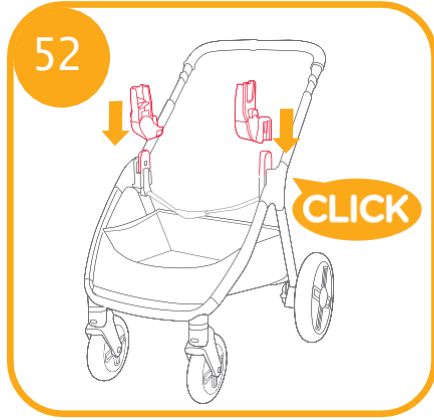
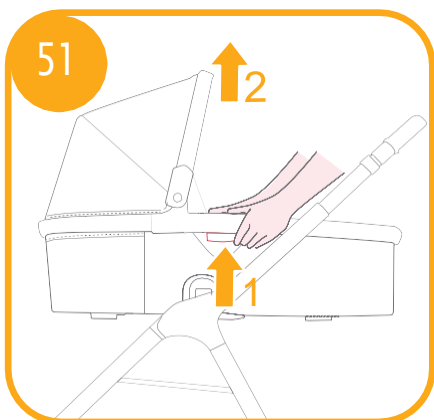
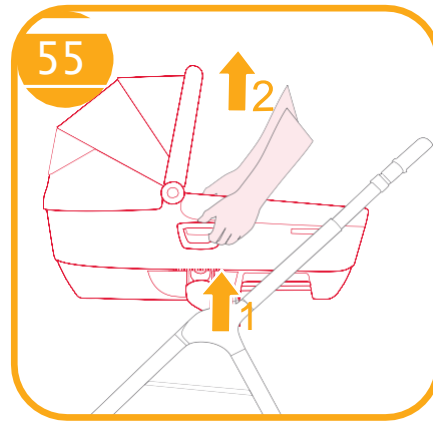
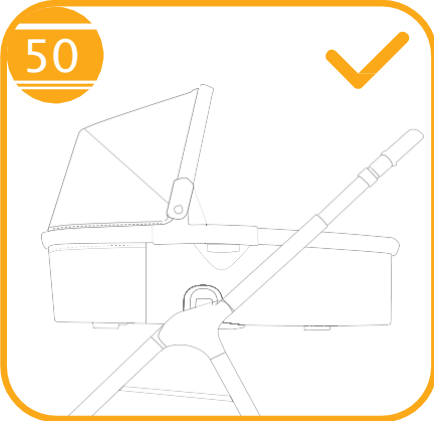
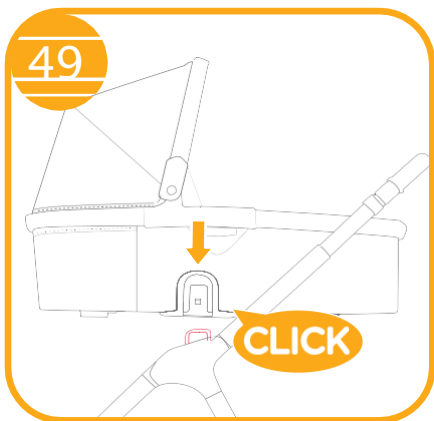
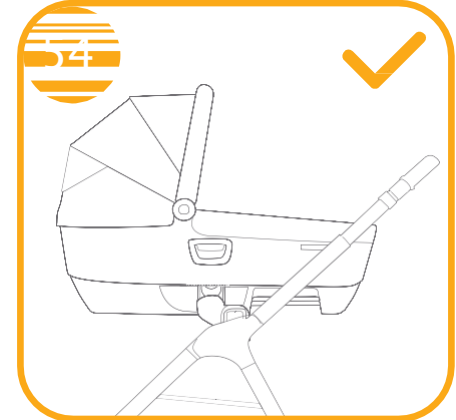
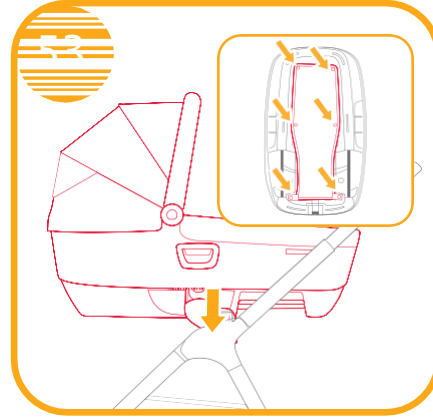
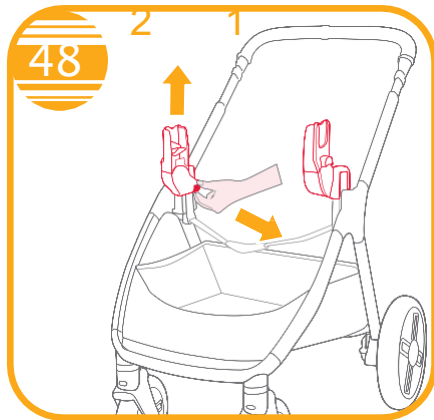
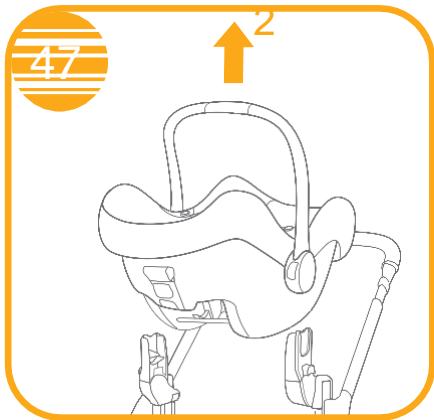

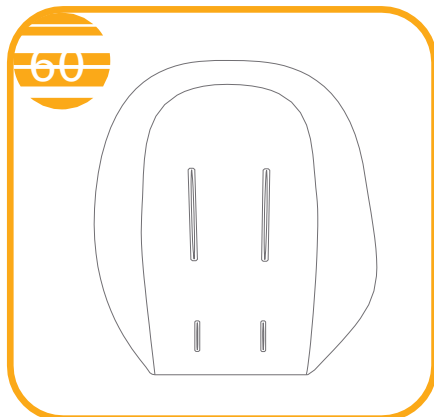

Minkštųjų vietų atkabinimas ir surinkimas

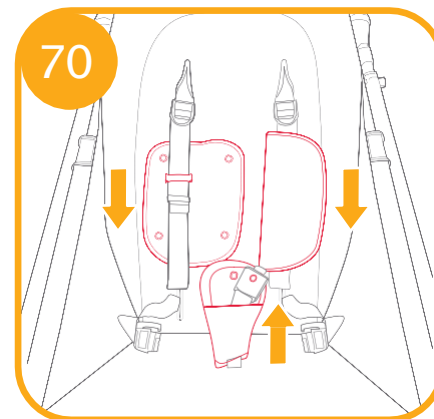
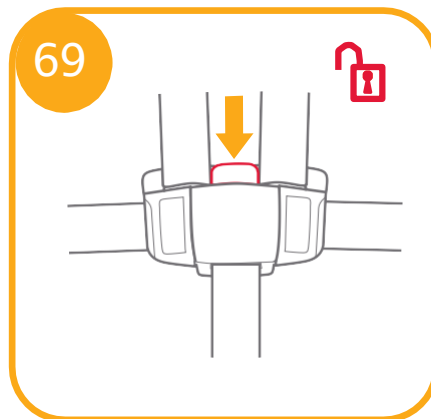
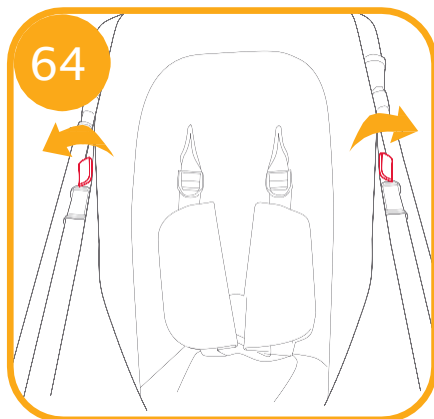
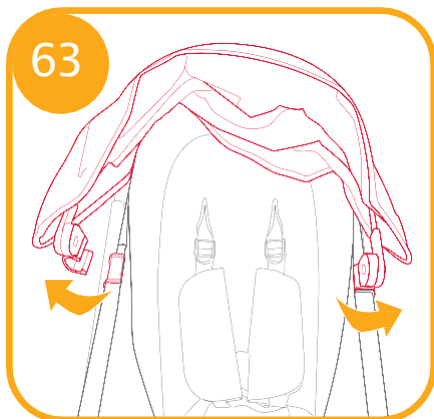
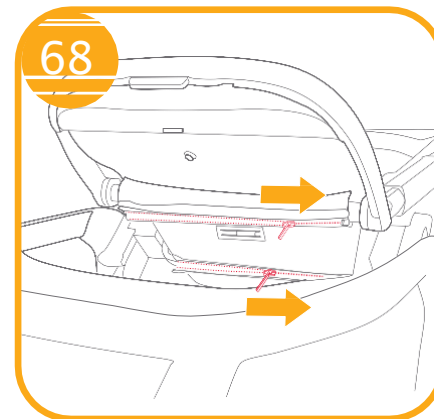
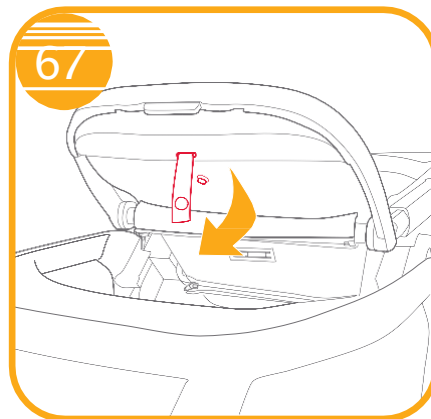
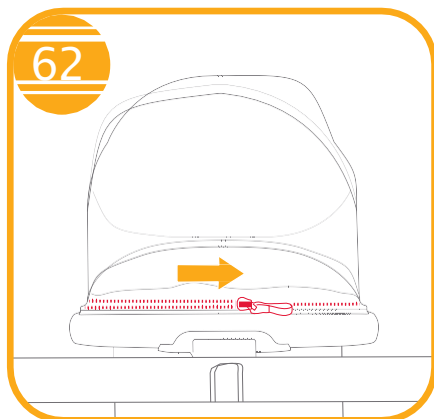
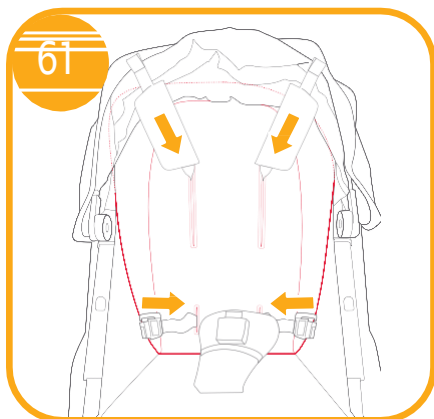
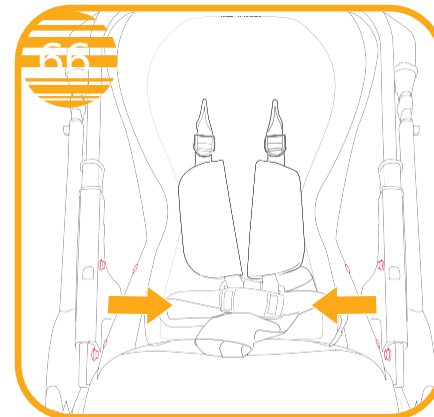
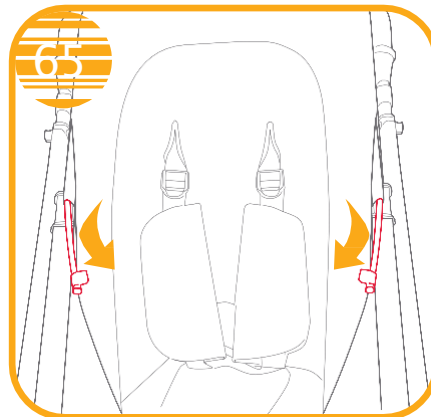

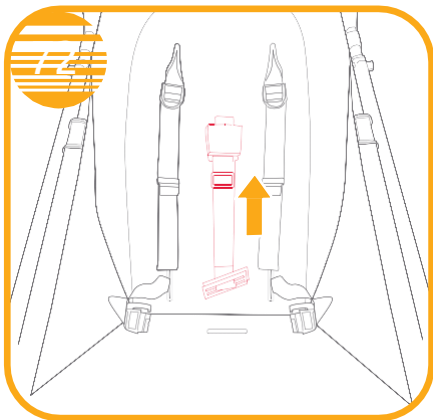
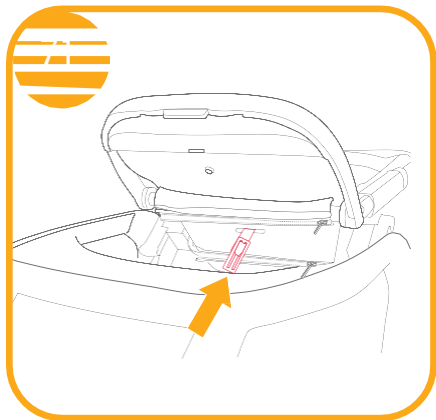

Priežiūra

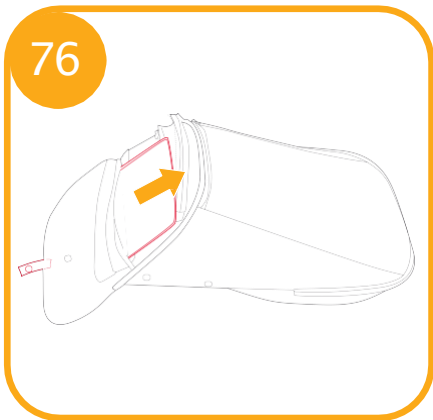
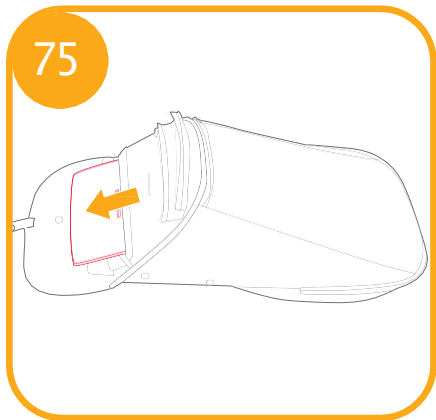
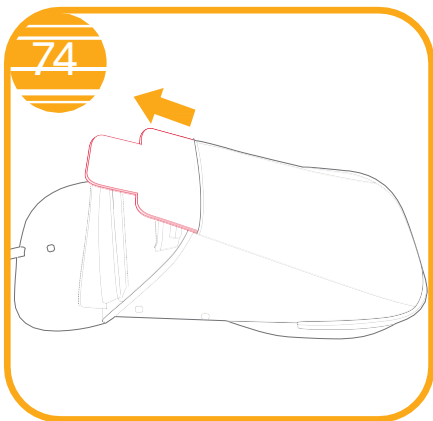
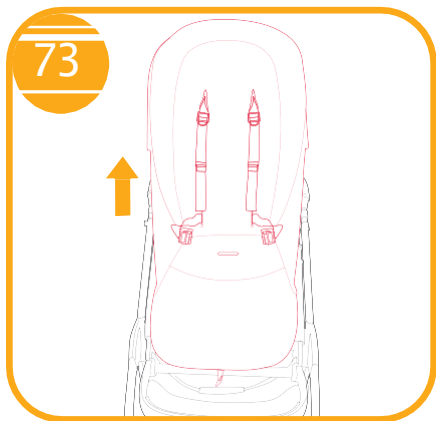
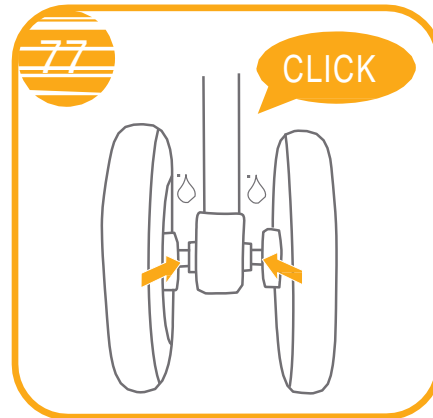

Sveikiname tapus Joie šeimos dalimi! Labai džiaugiamės galedami būti jūsų kelionės dalimi su savo mažyliu. Keliaudami su Joie Honour™ naudojate aukštos kokybės, visiškai sertifikuotą vežimėlį, patvirtintą pagal Europos saugos standartus EN 1888-2:2018+A1:2022. Vežimėlis skirtas vaikams iki 15 kg, jei vežimėlis yra atsuktas atgal, ir iki 22 kg arba iki 4 metų, atsižvelgiant į tai, kas nutinka pirmiau, jei vežimėlis yra atsuktas į priekį. Atidžiai perskaitykite šią instrukciją ir atlikite kiekvieną žingsnį, kad užtikrintumėte patogų važiavimą ir geriausią vaiko apsaugą.

SVARBU – ATIDŽIAI PERSKAITYKITE IR IŠSAUGOKITE ATEIČIAI.

Apsilankykite svetainėje joiebaby.com, kad atsisiųstumėte vadovus ir pamatytumėte daugiau Joie gaminių!

© 2022 Joie Baby, Inc. Visos teisės saugomos. BCP-2022-0001

Skubi pagalba

Atsitikus nelaimei ar nelaimingam atsitikimui, svarbiausia, kad jūsų vaikui nedelsiant būtų suteikta pirmoji pagalba ir medicininė priežiūra.

Detalių sąrašas

Prieš montuodami įsitinkinkite, kad visos dalys yra. Jei trūksta kurios nors dalies, kreipkitės į vietinį pardavėją. Surinkimui nereikia jokių įrankių.

- | | | | |
|----|--------------------|----|--------------------------------|
| 1 | Vežimėlio rėmas | 11 | Saugojimo krepšys |
| 2 | Stogelis | 12 | Sagtis |
| 3 | Priekinis ratas | 13 | Pečių diržai |
| 4 | Galinis ratas | 14 | Rankenos reguliavimo mygtukas |
| 5 | Sėdynė | 15 | Stogelio langas |
| 6 | Rankos atrama | 16 | Užpakalinis ratas |
| 7 | Sėdynės pagalvėlė | 17 | Stabdžių svirtis |
| 8 | Blauzdų atrama | 18 | Sandėliavimo fiksatorius |
| 9 | Priekinis ratas | 19 | Sulankstomi diržai |
| 10 | Pasukamas užraktas | 20 | Atlenkimo reguliavimo mygtukas |
| | | 21 | rankena |

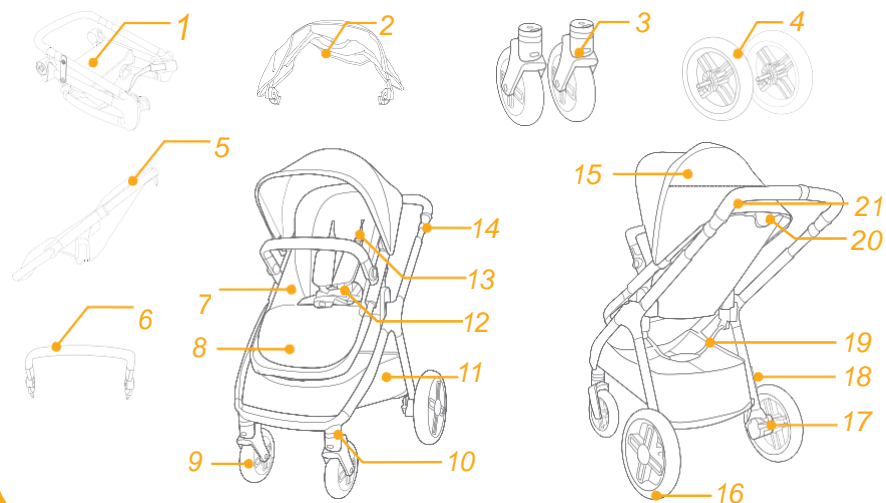

Priedai (gali būti neįtraukti)

- 1 Adapteris (tam tikruose modeliuose)
- 2 Kojų antgalis (tam tikruose modeliuose)
- 3 Lietaus gaubtas (tam tikruose modeliuose)
- 4 Įdėklas (tam tikruose modeliuose)

Priedai gali būti parduodami atskirai arba priklausomai nuo regiono.

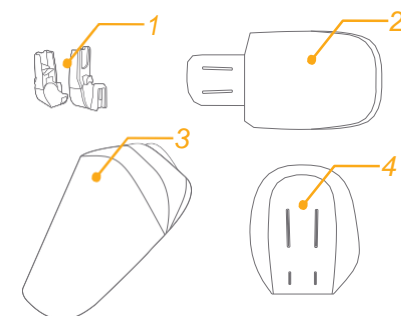

ĮSPĖJIMAS

- ! Visada naudokite saugos sistemą.
- ! Prieš naudodami įsitikinkite, kad visi fiksatoriai yra įjungti.
- ! Neleiskite vaikui žaisti su šiuo gaminiu.
- ! Prieš pradėdami naudoti, patikrinkite, ar vežimėlio rėmas, sėdynės blokas arba automobilinės kėdutės tvirtinimo įtaisai yra tinkamai pritvirtinti.
- ! Reikalingas suaugusiųjų surinkimas.
- ! Vaikiškas vežimėlis skirtas vaikams iki 15 kg, jei vežimėlis atsuktas atgal, ir iki 22 kg arba iki 4 metų, jei vežimėlis atsuktas į priekį.
- ! Ši sėdynė netinka jaunesniems nei 6 mėnesių vaikams.
- ! Kad išvengtumėte pavojingos, nestabilios būklės, į laikymo krepšį nedėkite daugiau nei 4,5 kg.
- ! Niekada nepalikite vaiko be priežiūros.
- ! Vienu metu vežimėlį naudokite tik su vienu vaiku. Niekada nedėkite rankinių, pirkinių krepšių, siuntinių ar papildomų daiktų ant rankenos ar stogelio.
- ! Negalima naudoti gamintojo nepatvirtintų priedų.
- ! Turi būti naudojamos tik gamintojo pateiktos arba rekomenduojamos atsarginės dalys.
- ! Kad išvengtumėte sužalojimų, užtikrinkite, kad vaikas būtų atokiau, kai šis gaminys išlankstomas ir sulankstomas.
- ! Šis gaminys netinka bėgioti ar čiuožti.
- ! Statant ir perkelianč vaikus turi būti įjungtas stovėjimo įtaisas.
- ! Automobilinėms kėdutėms, naudojamoms kartu su važiuokle, ši transporto priemonė nepakeičia vaikiškos lovelės ar lovos. Jei jūsų vaikui reikia miegoti, jį reikia įdėti į tinkamą vežimėlio kėbulą, lovelę ar lovą.

- ! Nešiojimo lovelė nenaudojama, kai tik vaikas sugeba savarankiškai sėdėti, apsiversti ir atsistoti ant rankų ir kelių. Didžiausias vaiko svoris: didžiausias leistinas vaikiško vežimėlio svoris - 9 kg.
- ! Negalima pridėti jokių papildomų čiužinių, nebent tai rekomenduoja gamintojas.
- ! Bet koks kroviny, pritvirtintas prie rankenos ir (arba) ant atlošo nugarėlės ir (arba) ant transporto priemonės šonų, turės įtakos transporto priemonės stabilumui.

Vežimėlio surinkimas

(žr. 1-14 puslapyje pateiktus paveikslėlius)

Prieš surinkdami ir naudodami šį gaminį perskaitykite visas šiame vadove pateiktas instrukcijas.

Atviras vežimėlis

žr. 1-3 paveikslėlius

Atskirkite laikymo užraktą nuo laikymo laikiklio 1, tada pakelkite rankeną aukštyn 2, spragtelėjimo garsas reiškia, kad vežimėlis visiškai atidarytas. 3

! Prieš naudodami vežimėlį patikrinkite, ar vežimėlis yra visiškai užfiksuotas.

Surinkti ir nuimti priekinį ratą

žr. 4-6 paveikslėlius

Surinkti ir nuimti galinį ratą

žr. 7-9 paveikslėlius

Surinkite sėdynę

žr. 10 paveikslėlį

Surinkite stogelį

žr. 11-12 paveikslėlius

Surinkti ir atjungti petnešas

žr. 13-15 paveikslėlius

Visiškai surinktas vežimėlis pavaizduotas kaip 16.

Vežimėlio veikimas

Reguliuokite atlošą

žr. 17 paveikslėlį

Atlošas gali būti atlenkiamas 4 kampais.

Norėdami pakelti arba nuleisti atlošą, paspauskite atlošo reguliavimo mygtuką ir patraukite sėdynę aukštyn arba žemyn.

Naudoti sagtį

žr. 18-19 paveikslėlius

Atleidimo sagtis

Paspauskite mygtuką, sagtis atsilaisvins automatiškai.

Užrakto sagtis

Suderinkite juosmens diržo sagtį su peties sagtimi 19-1 ir sulygiuokite jas su centrine sagtimi, sagtis gali užsifikuoti automatiškai. 19-2 spragtelėjimo garsas reiškia, kad sagtis visiškai užfiksuota. 19-3

! Kad išvengtumėte rimtų sužalojimų iškritus ar išslydus, visada pritvirtinkite vaiką saugos diržais.

! Įsitinkinkite, kad vaikas yra gerai pritvirtintas. Tarpas tarp vaiko ir petnešų diržo yra maždaug vienos rankos storio.

! Nekryžiuokite pečių diržų. Dėl to bus spaudžiamas vaiko kaklas.

Naudokite pečių ir juosmens diržus

žr. 20-22 paveikslėlius

! Norėdami apsaugoti vaiką nuo iškritimo, įsodinę vaiką į kėdutę patikrinkite, ar pečių ir juosmens diržai yra tinkamo aukščio ir ilgio.

20-1 Slankiklio reguliatorius

Viršutinės pečių diržų sagtis galima perkelti aukštyn ir žemyn, kad jas būtų galima papildomai reguliuoti.

Kad išvengtumėte rimtų sužalojimų dėl iškritimo ar išslydimo, visada pritvirtinkite vaiką saugos diržais.

Įsitinkinkite, kad saugos diržai tinkamai sureguliuoti ir vaikas gerai pritvirtintas. Tarpas tarp vaiko ir petnešų diržo turėtų būti maždaug vieno piršto storio.

Paspauskite mygtuką 22-2, o juosmens diržą patraukite iki reikiamo ilgio. 22-3

Reguliuokite blauzdų atramą

žr. 23-24 paveikslėlius

Blauzdų atrama turi 2 padėtis.

Norėdami pakelti blauzdos atramą, stumkite ją į viršų. Norėdami nuleisti blauzdos atramą, paspauskite reguliavimo mygtuką, esantį blauzdos atramos viduryje 24-1, ir stumkite žemyn 24-2.

Naudokite priekinį pasukamąjį užraktą

žr. 25 paveikslėlį

Pasukite pasukamąjį užraktą į kairę, kad orientuotumėte, pasukite pasukamąjį užraktą į dešinę, kad atlaisvintumėte.

Patarimas Ant nelygių paviršių rekomenduojama naudoti pasukamąjį užraktą.

Naudokite stabdžius

žr. 26-27 paveikslėlius

Norėdami užblokuoti ratus, stabdžių svirtį patraukite žemyn. 26

Norėdami atlaisvinti ratus, pakelkite stabdžių svirtį į viršų. 27

Patarimas Visada įjunkite stovėjimo stabdį, kai vežimėlis nejuda.

Naudoti baldakimą

žr. 28-30 paveikslėlius

Stogelį galima visiškai atidaryti, kad vaikas būtų visiškai apsaugotas nuo saulės, tereikia atsegti užtrauktuką ir patraukti stogelį į priekį.

Reguliuoti rankeną

žr. 31 paveikslėlį

Perjungimo sėdynė

žr. 32-35 paveikslėlius

Sulankstomas vežimėlis

žr. 36-40 paveikslėlius

! Jei norite kompaktiškesnio sulankstymo, paspauskite porankio reguliavimo mygtukus ir pasukite porankį žemyn, kol jis užsifikuos. Sulankstymui naudokite tik žemyn/įstatytoje padėtyje. NIEKADA nenaudokite šios padėties su vaiku vežimėlyje. 38

! Sulankstytas vežimėlis gali stovėti, kai rankena yra žemiausioje padėtyje.

! Laikymo fiksatorius automatiškai užsikabina ant laikiklio, tada vežimėlis visiškai sulankstomas ir užfiksuojamas.

Naudokite priedus

Priklausomai nuo regiono, priedai gali būti parduodami atskirai arba jų gali nebūti.

Naudoti su kūdikių ir vaikų apsaugos priemonėmis

žr. 41-48 paveikslėlius

Naudojant su Joie kūdikių apsaugos sistema i-Gemm 3, i-Level Recline, i-Snug 2 ir Sprint & i-Jemini, vadovaukitės toliau pateiktomis instrukcijomis.

! Kūdikių apsaugos įrenginio kampa galima reguliuoti naudojant mūsų reguliuojamus adapterius. 41

! Spragtelėjimo garsas reiškia, kad adapteris visiškai užfiksuotas.

! Jei kyla problemų dėl kūdikių apsaugos priemonių naudojimo, žr. jų naudojimo instrukcijas.

! Nesulenkite vežimėlio, kai jame dar yra pritvirtinta kūdikio apsaugos priemonė.

Naudokite Honour nešiojamą lovytę

žr. 49-51 paveikslėlius

Naudojant su Joie Honour nešiojamą lovytę, vadovaukitės toliau pateiktomis instrukcijomis.

! Spragtelėjimo garsas reiškia, kad nešiojamasis lopšys visiškai užrakintas.

! Visada naudokite čiužinį, kai naudojate nešiojamą lovytę.

! Jei kyla problemų naudojant nešiojamą lovytę, žr. jų naudojimo instrukcijas.

! Nesulenkite vežimėlio, kai prie jo dar pritvirtintas nešiojamasis lopšys.

Naudoti Calmi nešiojamą lovytę

žr. 52-55 paveikslėlius

Naudojant su Joie Calmi nešiojamą lovytę, vadovaukitės toliau pateiktomis instrukcijomis.

! Spragtelėjimo garsas reiškia, kad adapteris visiškai užfiksuotas.

! Visada naudokite čiužinį, kai naudojate nešiojamą lovelę.

! Jei kyla kokių nors problemų naudojant nešiojamą lovelę, žr. jų naudojimo instrukcijas.

! Nesulenkite vežimėlio, kai prie jo dar pritvirtintas nešiojamasis lopšys.

! Prieš montuodami nešiojamą lovytę patikrinkite, ar tinklas nešiojamą lovytės apačioje yra tinkamai pritvirtintas.

Naudokite lietaus užklotą

žr. 56 paveikslėlį

Norėdami surinkti lietaus užklotą, uždėkite jį ant sėdynės.

! Naudodami lietaus dangtį, visada patikrinkite jo ventiliaciją.

! Kai nenaudojate, prieš sulankstydami patikrinkite, ar lietpaltis išvalytas ir išdžiovintas.

! Nesulenkite vežimėlio po to, kai sumontavote lietaus užklotą.

! Per karščius nesodinkite vaiko į vežimėlį su lietaus apdangalu.

Naudoti kojų anklodę

žr. 57-59 paveikslėlius

Įdėkite kūdikį į antklodę, užfiksuokite apsauginę sagtį ir vėl užsisekite antklodę.

Naudoti įdėklą

žr. 60-61 paveikslėlius

Minkštųjų dalių atkabimas ir surinkimas

žr. 62-76 paveikslėlius

Pašalinti antrankiai rodomi dalyje 15

Norėdami iš naujo surinkti minkštąsias sėdynių dalis, atlikite pirmiau nurodytus veiksmus atvirkštine tvarka 76-62

Valymas ir priežiūra

žr. 77 paveikslėlį

! Vežimėlio rėmui valyti naudokite tik ūkinį muilą ir šiltą vandenį. Jokių baliklių ar ploviklių. Instrukcijų, kaip valyti vežimėlio medžiagines dalis, rasite priežiūros etiketėje.

! Nuimamus minkštus gaminius galima skalbti skalbimo mašinoje. Nebalinti. Nesukite sėdynės užvalkalo ir vidinio paminkštavimo džiiovinti didele jėga. Dėl to sėdynės užvalkalas ir vidinis paminkštavimas gali likti su raukšlėmis.

! Retkarčiais patikrinkite, ar vežimėlyje nėra atsilaisvusių varžtų, susidėvėjusių dalių, suplyšusių medžiagų ar siūlių. Prireikus pakeiskite arba pataisykite dalis. Periodiškai nuvalykite plastikines dalis minkšta drėgna šluoste. Visada sausiai nušluostykite metalines dalis, kad nesusidarytų rūdžių, jei vežimėlis turėjo sąlytį su vandeniu.

! Dėl per didelio saulės ar karščio poveikio dalys gali išblukti arba deformuotis.

! Jei vežimėlis sušlapo, prieš sandėliuojant atidarykite stogelį ir leiskite jam gerai išdžiūti.

! Jei ratai gurgžda, naudokite alyvą (pvz., silikoninį purškiklį, antikorozinę alyvą arba siuvimo mašinų alyvą). Svarbu, kad alyva patektų į ašies ir rato mazgą. 77

! Naudodami vežimėlį paplūdimyje ar kitoje smėlingoje ir dulkingoje aplinkoje, po naudojimo visiškai išvalykite vežimėlį, kad nuo mechanizmų ir ratukų nuvalytumėte smėlį ir druską.