

Joie™

# litetrax™ pro litetrax™ pro air

Vaikiškas vežimėlis

Naudojimo instrukcija

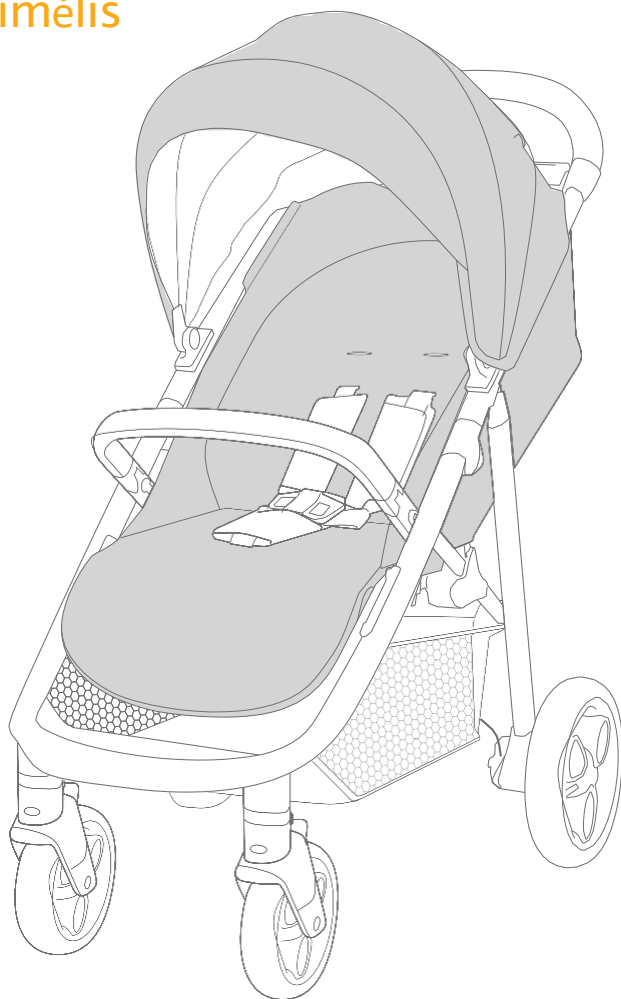

# SVARBU – ATIDŽIAI PERSKAITYKITE IR IŠSAUGOKITE ATEIČIAI.

## Vežimėlio surinkimas

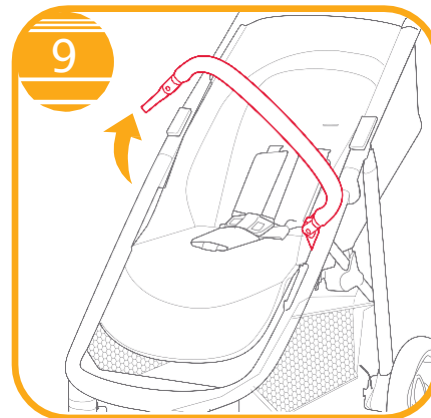
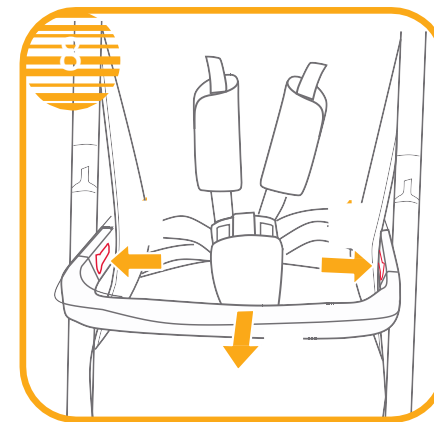
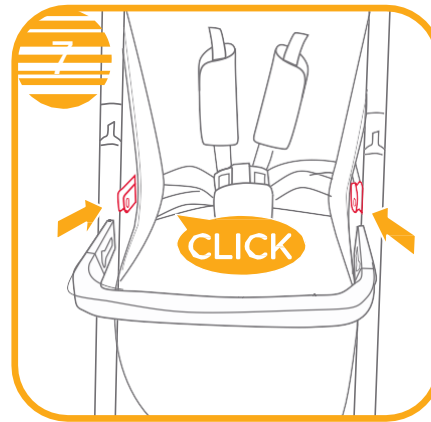
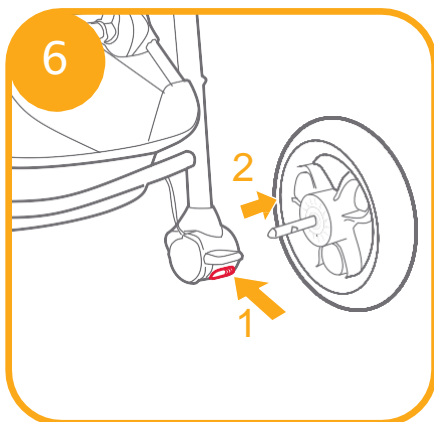
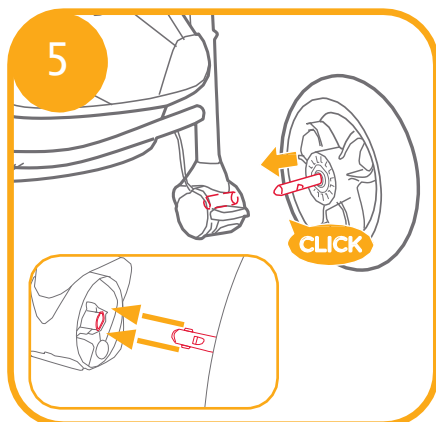
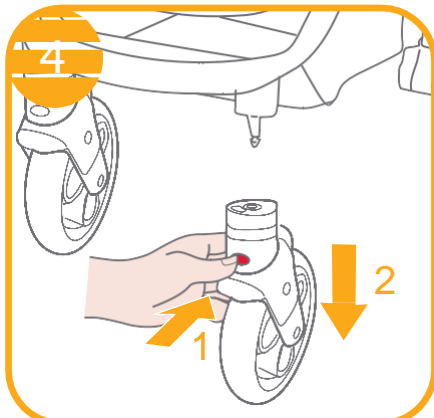
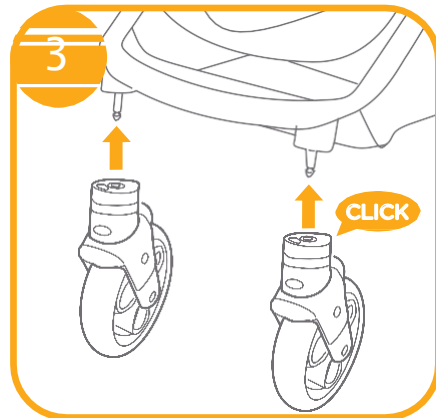
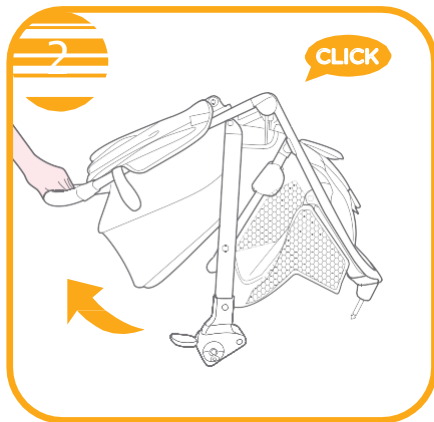
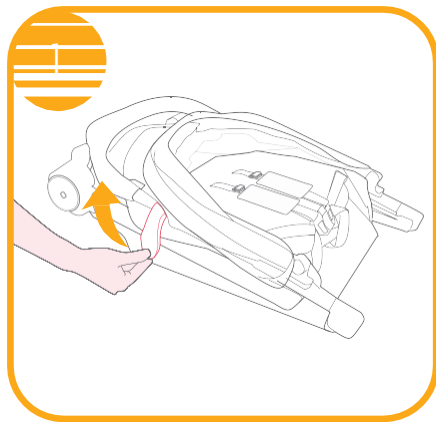

## Vežimėlio veikimas

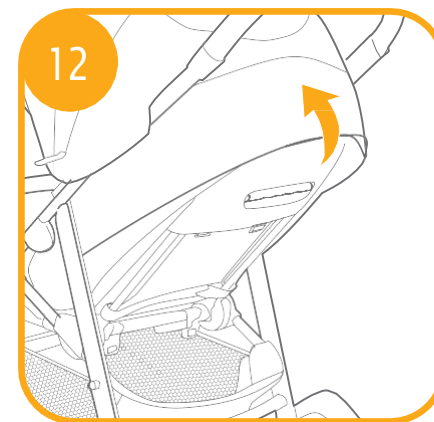

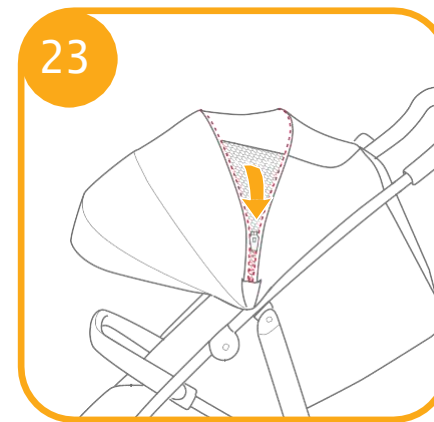
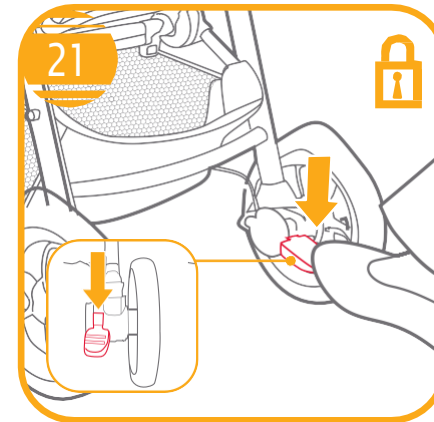
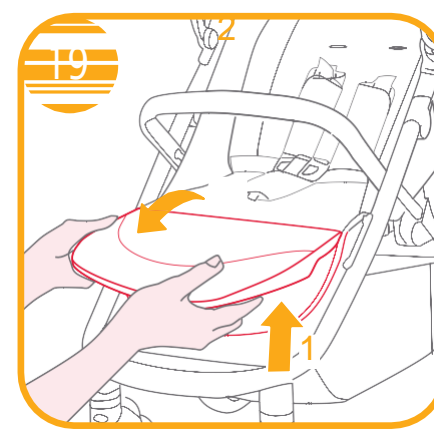
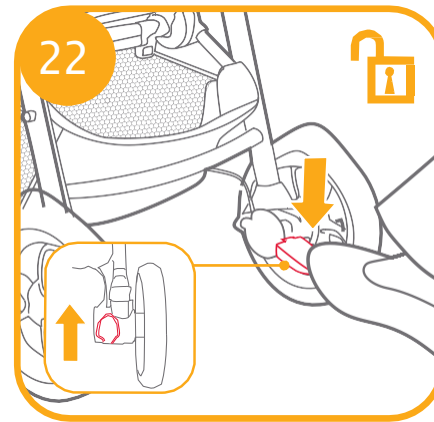
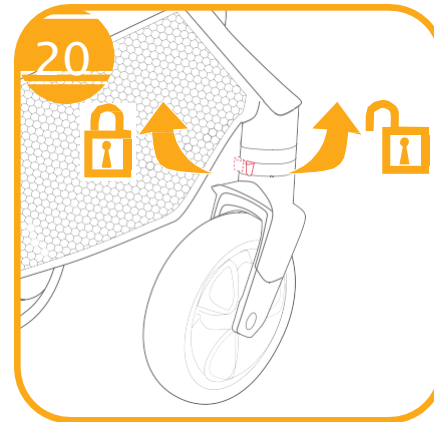
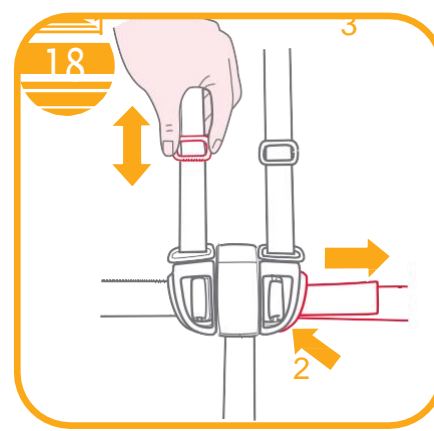
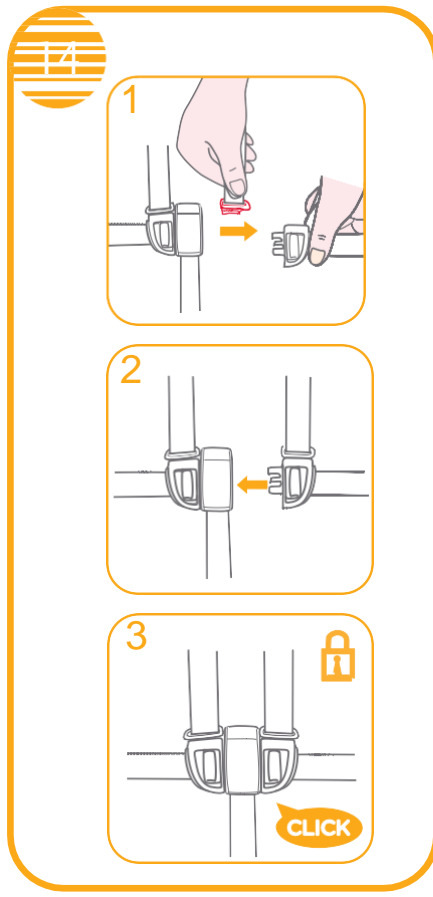
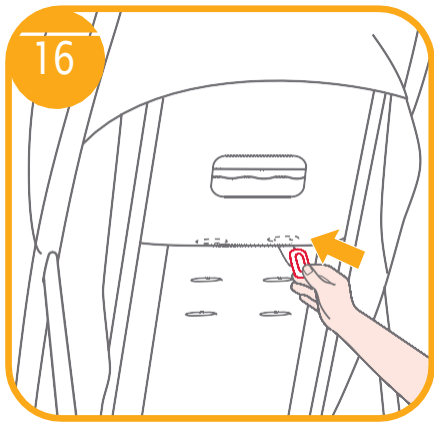
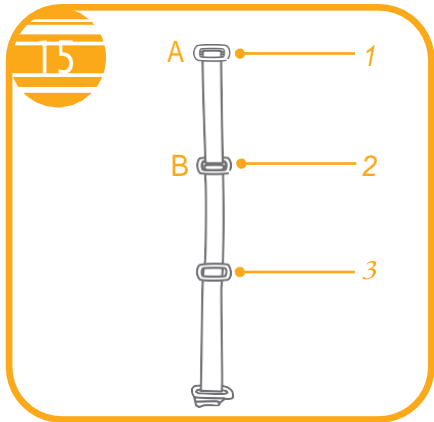
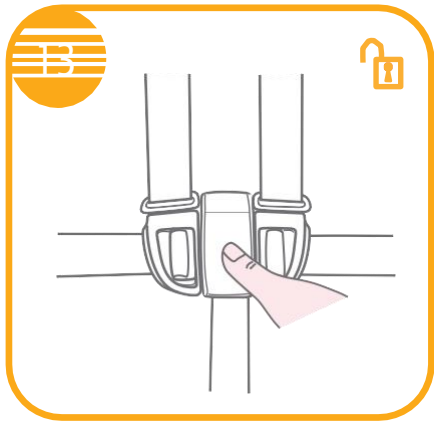

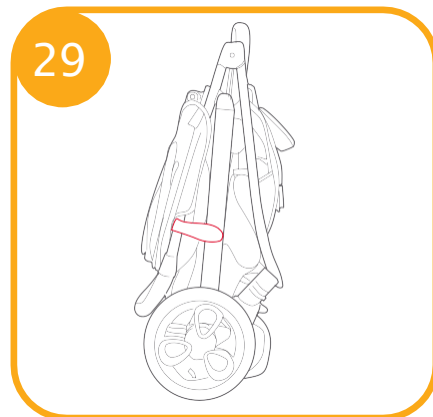
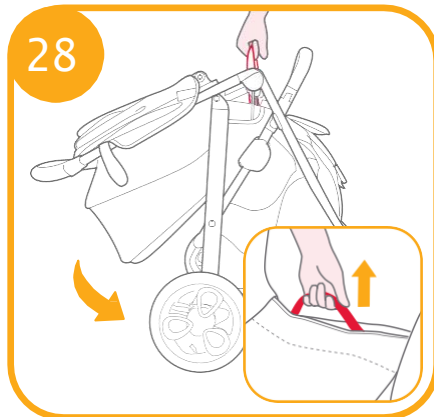
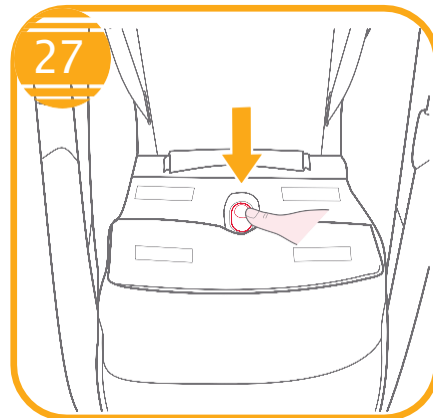
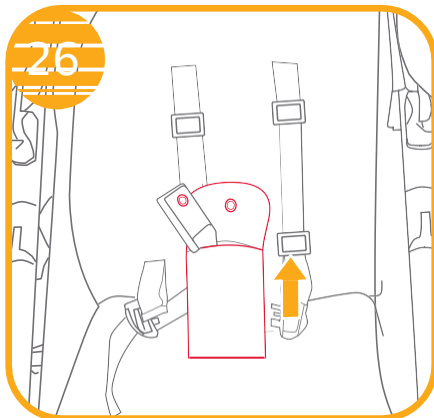
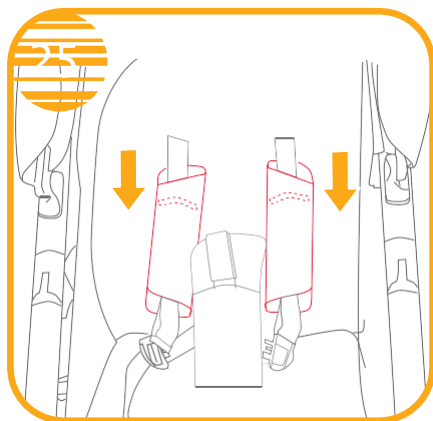
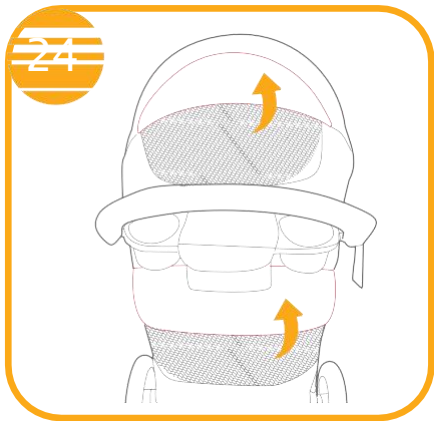

### Priedai (gali būti neįtraukti)

Priklausomai nuo regiono, priedai gali būti parduodami atskirai arba jų gali nebūti.

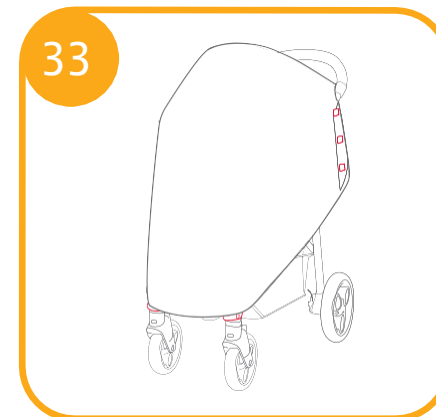
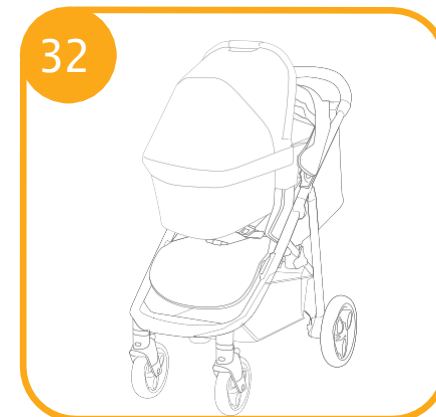
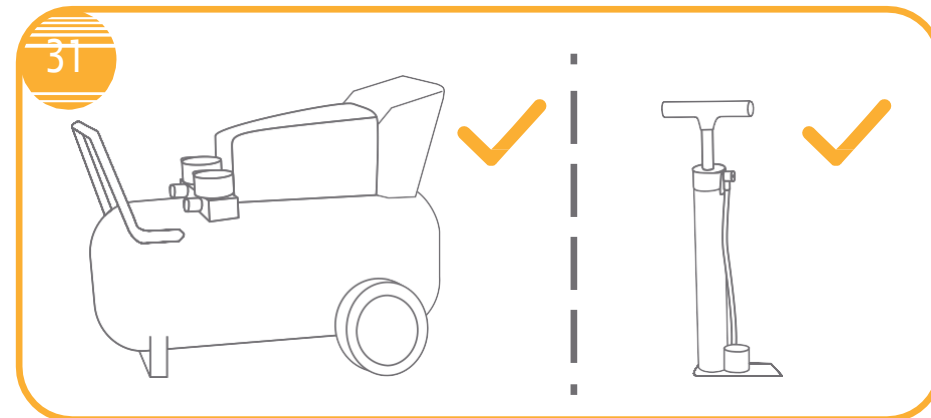
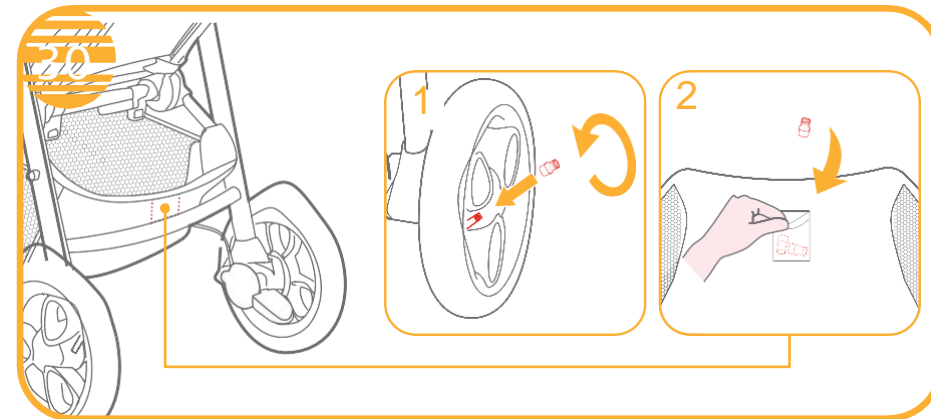

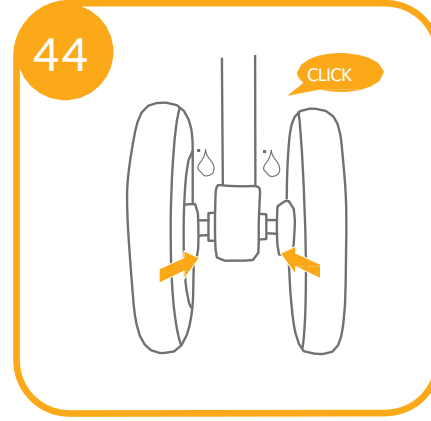
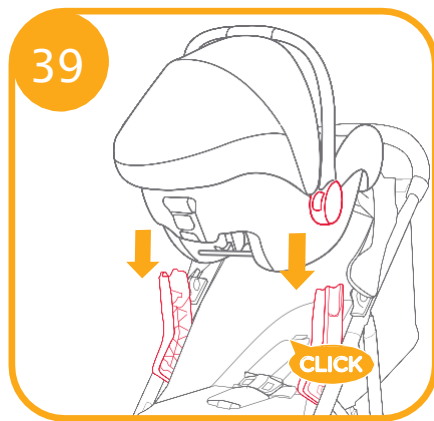
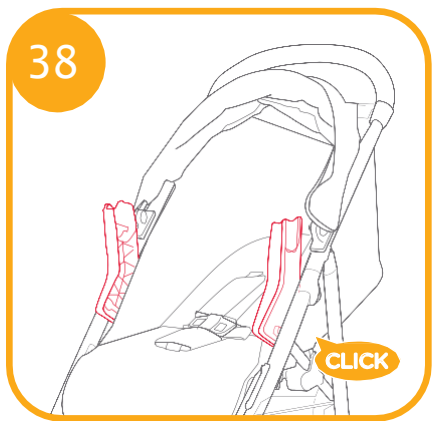
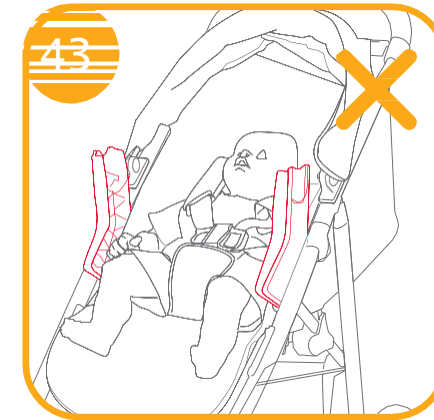
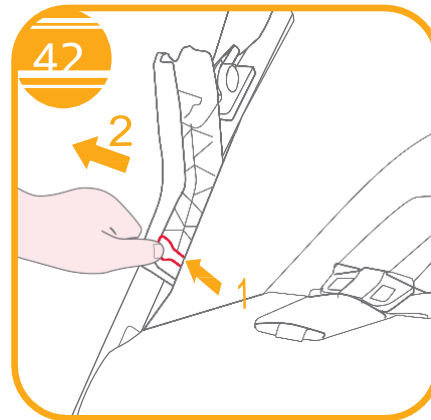
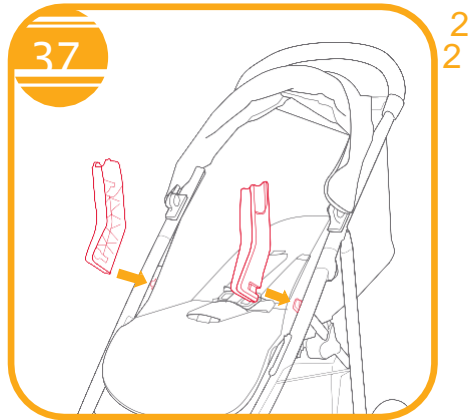
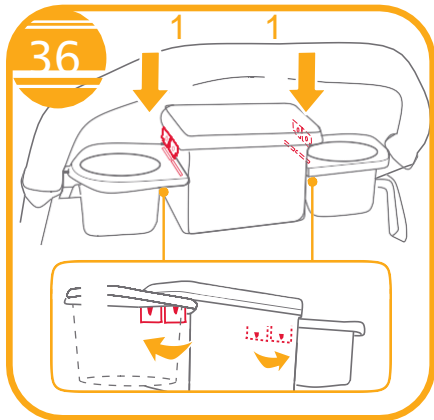
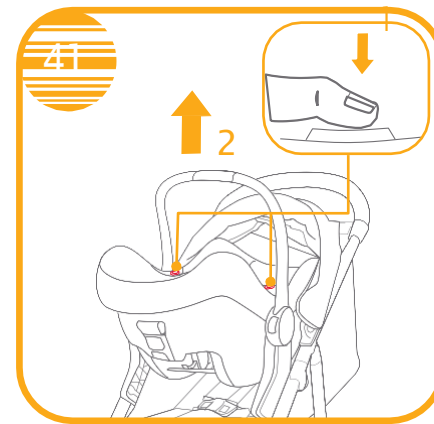
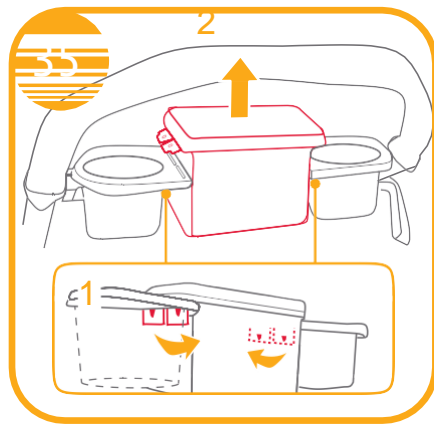
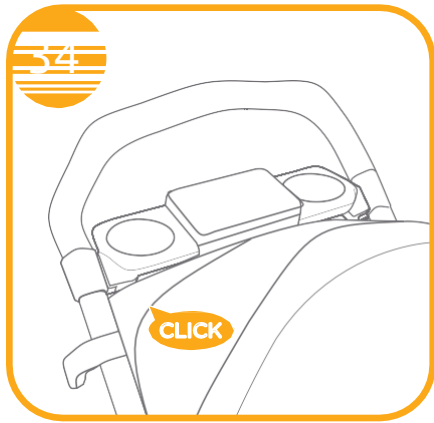

Priežiūra

Sveikiname tapus Joie šeimos dalimi! Labai džiaugiamės galedami būti jūsų kelionės dalimi su savo mažyliu. Keliaudami su Joie litetrax pro / litetrax pro air naudojate aukštos kokybės, visiškai sertifikuotą vežimėlį, patvirtintą pagal Europos saugos standartus EN 1888-2:2018+A1:2022. Šis gaminytis tinka vaikams iki 22 kg arba iki 4 metų, atsižvelgiant į tai, kas įvyks anksčiau. Atidžiai perskaitykite šį vadovą ir atlikite kiekvieną veiksmą, kad užtikrintumėte patogų važiavimą ir geriausią vaiko apsaugą.

## SVARBU – ATIDŽIAI PERSKAITYKITE IR IŠSAUGOKITE ATEIČIAI.

Apsilankykite svetainėje joiebaby.com, kad atsisiųstumėte vadovus ir pamatytumėte daugiau įdomių Joie gaminių!

© 2022 Joie Baby, Inc. Visos teisės saugomos. Visą informaciją žiūrėti svetainėje joiebaby.com

## Skubi pagalba

Atsitikus nelaimi ar nelaimingam atsitikimui, svarbiausia, kad jūsų vaikui nedelsiant būtų suteikta pirmoji pagalba ir medicininė priežiūra.

## Detalių sąrašas

Prieš montuodami įsitikinkite, kad visos dalys yra. Jei trūksta kurios nors dalies, kreipkitės į vietinį pardavėją. Surinkti nereikia jokių įrankių.

- |                    |                       |                      |                     |
|--------------------|-----------------------|----------------------|---------------------|
| 1 Rėmas            | 6 Pagalvė             | 11 Saugojimo krepšys | 16 Stabdžių svirtis |
| 2 Turėklas         | 7 Armbaras            | 12 Pečių diržai      | 17 Sandėliavimo     |
| 3 Priekiniai ratai | 8 Blauzdy atram       | 13 Rankena           | 18 Sandėliavimas    |
| 4 Galiniai ratai   | 9 Priekinis ratas     | 14 Langas            |                     |
| 5 Stogelis         | 10 Pasukamas užraktas | 15 Galinis ratas     |                     |

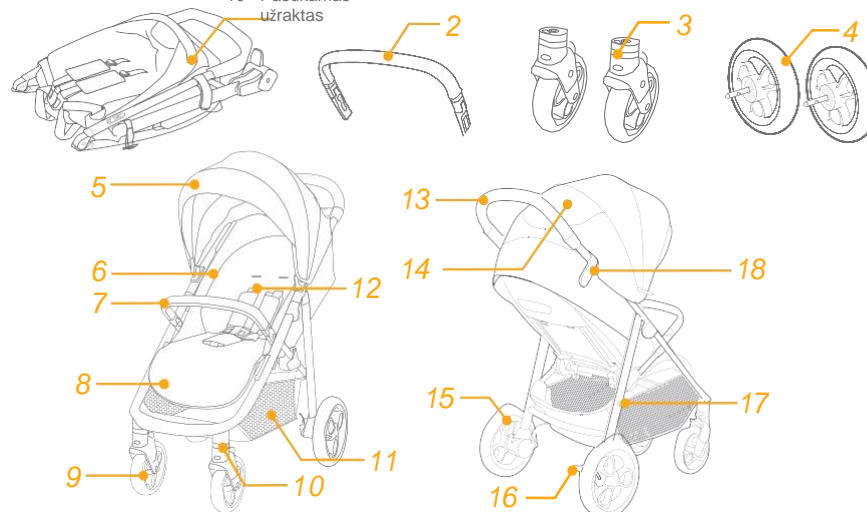

## Priedai

(Gali būti neįtraukti)

- 1 Lietaus gaubtas (tam tikruose modeliuose)
- 2 Tėvų dėklas (tam tikruose modeliuose)
- 3 Adapteriai (tam tikruose modeliuose)
- 4 Galinių ratų adapteriai (tam tikruose modeliuose) Priedai gali būti parduodami atskirai arba jų gali nebūti.

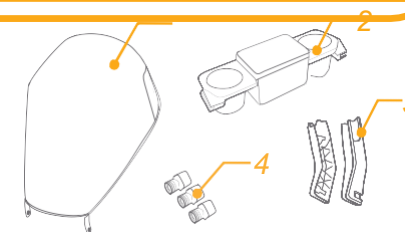



# ĮSPĖJIMAS

- ! Visada naudokite apsaugos sistemą.
- ! Prieš naudodami įsitikinkite, kad visi fiksatoriai yra įjungti.
- ! Neleiskite vaikui žaisti su šiuo gaminiu.
- ! Prieš naudodami patikrinkite, ar vežimėlio kėbulo arba automobilinės kėdutės tvirtinimo įtaisai yra tinkamai pritvirtinti.
- ! Reikalingas suaugusiųjų surinkimas.
- ! Šis gaminys tinka vaikams iki 22 kg arba iki 4 metų, atsižvelgiant į tai, kas įvyks anksčiau.
- ! Kad išvengtumėte pavojingos, nestabilios būklės, į laikymo krepšį nedėkite daugiau nei 4,5 kg.
- ! Niekada nepalikite vaiko be priežiūros.
- ! Vienu metu vežimėlį naudokite tik su vienu vaiku. Niekada nedėkite rankinių, pirkinių krepšių, siuntinių ar papildomų daiktų ant rankenos ar stogelio.
- ! Negalima naudoti gamintojo nepatvirtintų priedų.
- ! Turi būti naudojamos tik gamintojo pateiktos arba rekomenduojamos atsarginės dalys.
- ! Kad išvengtumėte sužalojimų, užtikrinkite, kad vaikas būtų atokiau, kai šis gaminys išlankstomas ir sulankstomas.
- ! Šis gaminys netinka bėgioti ar čiuožti.
- ! Vaikišką vežimėlį, skirtą naudoti nuo gimimo, rekomenduojama naudoti labiausiai atsilošusioje padėtyje naujagimiams.
- ! Vaikus dedant ir išimant turi būti įjungtas stovėjimo įtaisas.
- ! Automobilinėms kėdutėms, naudojamoms kartu su važiuokle, ši transporto priemonė nepakeičia vaikiškos lovelės ar lovos. Jei jūsų vaikui reikia miegoti, jį reikia įdėti į tinkamą vežimėlio kėbulą, lovelę ar lovą.
- ! Nešiojimo lovelė nenaudojama, kai tik vaikas sugeba savarankiškai sėdėti, apsiversti ir atsistoti ant rankų ir kelių. Didžiausias vaiko svoris: didžiausias leistinas vaikiško vežimėlio svoris - 9 kg.
- ! Negalima pridėti jokių papildomų čiužinių, nebent tai rekomenduoja gamintojas.
- ! Bet koks kroviny, pritvirtintas prie rankenos ir (arba) ant atlošo nugarėlės ir (arba) ant transporto priemonės šonų, turės įtakos transporto priemonės stabilumui.

! Didžiausias rekomenduojamas dėklo svoris yra 1,36 kg.

## Vežimėlio surinkimas

Prieš surinkdami ir naudodami šį gaminį perskaitykite visas šiame vadove pateiktas instrukcijas.

### Atviras vežimėlis

žr. 1-2

### paveikslėlius

Atskirkite laikymo užraktą nuo laikymo laikiklio 1, tada pakelkite rankeną aukštyn 2, spragtelėjimo garsas reiškia, kad vežimėlis visiškai atidarytas.

! Prieš naudodami vežimėlį patikrinkite, ar vežimėlis yra visiškai užfiksuotas.

### Surinkti ir nuimti priekinį ratą žr. 3-4 paveikslėlius

### Surinkti ir nuimti galinius ratus žr. 5-6 paveikslėlius

### Surinkti ir atjungti diržą žr. 7-9 paveikslėlius

Vieną petnešos pusę galima atidaryti, kad vaiką būtų galima lengvai pasodinti ir nuimti. 9

! Visada pritvirtinkite vaiką saugos diržais. Antrankiai nėra apsaugos priemonė. Visiškai surinktas vežimėlis pavaizduotas kaip 10

## Vežimėlio veikimas

### Reguliuokite atlošą žr. 11-12 paveikslėlius

Atlošas gali būti atlenkiamas 4 kampais. Atlošo

atlenkimas

Norėdami atlošą atlenkti, paspauskite atlenkimo rankenėlę, esančią sėdynės nugarėlėje, ir patraukite atlošą žemyn. 11

Pakelti atlošą

Norėdami pakelti atlošą, paspauskite jį į viršų. 12

! Įsitikinkite, kad sėdynės atsilenkimo padėtis yra tinkamai nustatyta.

### Naudoti sagtį

žr. 13-14 paveikslėlius

Atleidimo sagtis

Paspauskite centrinį mygtuką, kad atlaisvintumėte sagtį. 13

Užrakto sagtis

Suderinkite juosmens diržo sagtį su pečių sagtimi **14-1** ir įkiškite ją į centrinę sagtį. **14-2**

Spragtelėjimo garsas reiškia, kad sagtis visiškai užfiksuota. **14-3**

! Kad išvengtumėte rimtų sužalojimų iškritus ar išslydus, visada pritvirtinkite vaiką saugos diržais.

! Įsitinkinkite, kad vaikas yra gerai pritvirtintas. Tarpas tarp vaiko ir petnešų diržo yra maždaug vienos rankos storio.

! Nekryžiuokite pečių diržų. Dėl to bus spaudžiamas vaiko kaklas.

## Naudokite pečių ir juosmens diržus

### žr. 15-18 paveiks.

! Norėdami apsaugoti vaiką nuo iškritimo, įsodinę vaiką į kėdutę patikrinkite, ar pečių ir juosmens diržai yra tinkamo aukščio ir ilgio.

**15-1** Pėčių diržų inkaras A

**15-2** Pėčių diržų inkaras B

**15-3** Slankmačio reguliatorius

Didesniam vaikui naudokite pečių diržų tvirtinimo įtaisą A ir aukščiausias pečių angas. Mažesniam vaikui naudokite pečių diržų tvirtinimo įtaisą B ir žemiausias pečių angas.

Norėdami sureguliuoti peties diržo inkarą padėtyje, pasukite inkarą taip, kad jis būtų lygus į priekį nukreipta puse.

Perkiškite jį per peties diržo lizdą iš nugaros į priekį. **16** Perverkite jį per lizdą, kuris yra arčiausiai vaiko pečių aukščio. **17**

Naudodami slankųjį reguliatorių pakeiskite diržų ilgį. **18-1**

Paspauskite **18-2**, o juosmens diržą patraukite iki reikiamo ilgio. **18-3** mygtuką

## Reguliuokite blauzdų atramą žr. 19 paveikslėlį

Blauzdų atrama turi 2 padėtis.

Norėdami pakelti blauzdos atramą, stumkite ją į viršų. Spragtelėjimo garsas reiškia, kad veršelis visiškai užfiksuotas.

Norėdami nuleisti blauzdos atramą, paspauskite reguliavimo mygtukus abiejose blauzdos atramos pusėse. **19-1** ir

pasukite blauzdų atramą žemyn. **19-2**

## Naudokite priekinį pasukamąjį užraktą žr. paveikslėlį

Priekinio rato užrakinimo arba atrakinimo būseną, kaip **20**

### Patarimas

Ant nelygių paviršių rekomenduojama naudoti pasukamus užraktus.

## Naudokite stabdžius žr. 21-22 paveikslėlius

Norėdami užblokuoti galinius ratus, nuspauskite stabdžių svirtį. **21**

Norėdami atlaisvinti galinius ratus, dar kartą nuspauskite stabdžių svirtį. **22**

### Patarimas

Visada įjunkite stovėjimo stabdį, kai vežimėlis nejuda.

## Naudoti stogelį žr. 23-24 paveikslėlį

Stogelį galima atidaryti arba sulankstyti, patraukite jį į priekį arba atgal.

Stogelį galima visiškai atidaryti, kad vaikas būtų visiškai apsaugotas nuo saulės, tereikia atsegti kabliuką **23e** ir patraukti stogelį į priekį.

Pro langus galite matyti savo kūdikį. **24**

## Naudokite pečių diržų dangtelį ir tarpkojo diržų dangtelį žr. 25-26 paveikslėlius

Pečių diržų dangtelį arba tarpkojo diržų dangtelį galima nuimti nuo diržo. Norėdami surinkti pečių diržų dangtį ir tarpkojo diržų dangtį, atlikite atvirkštinius veiksmus.

## Sulankstomas vežimėlis žr. 27-29 paveikslėlius

! Prieš sulankstydami vežimėlį, sulankstykite stogelį.

1. Paspauskite sulankstymo mygtuką. **27**

2. Patraukite sulankstymo diržą į viršų, rėmas automatiškai sulankstysis atgal. **28**

3. Laikymo fiksatorius automatiškai užsikabina ant laikiklio, tada vežimėlis visiškai sulankstomas ir užfiksuojamas. Sulankstytas vežimėlis gali stovėti. **29**

## Naudokite priedus

Priklausomai nuo regiono, priedai gali būti parduodami atskirai arba jų gali nebūti.

## Pripūskite galinius ratus žr. 30-31 paveikslėlius

! Galinių ratų adapterių, skirtų Dunlop vožtuvui paversti Shrader vožtuvu, valdymas parodytas kaip **30**. Laikykite galinį

ratų adapteriai, pavaizduoti **30-2**, jei jų nenaudojate, kaip

! Prieš pradėdami naudoti vežimėlį, PATIKRINKITE padangų slėgį. NEDUOKITE didesnio nei maksimalaus rekomenduojamo slėgio, kuris užrašytas ant padangos šono. **31**

! Dėl per didelio oro slėgio gali sprogti ratas ir (arba) padanga, o tai gali sukelti rimtų sužalojimų.

## Naudokite su Joie Carry Cot, žr. 32 paveikslėlį

Naudodami Joie nešiojamąją lovytę Ramble ir Ramble XL, vadovaukitės toliau pateiktomis instrukcijomis.

! Jei kyla problemų naudojant nešiojamąją lovytę, žr. jų naudojimo instrukcijas.

! Visada naudokite čiužinį, kai naudojate nešiojamąją lovytę.

! Pritvirtindami vežimėlį nesulenkite vežimėlio.



## Naudokite lietaus gaubtą žr. 33 paveikslėlį

Norėdami surinkti lietaus dangtį, uždėkite jį ant vežimėlio ir pritvirtinkite 8 poras kabliukų ir kilpų, esančių ant lietaus gaubto. 33

- ! Prieš naudodami lietaus gaubtą, įsitinkite, kad atlošas yra nustatytas į žemiausią padėtį ir kūdikio apsaugos įrenginys yra pritvirtintas.
- ! Naudodami lietaus dangtį, visada patikrinkite jo ventiliaciją.
- ! Kai nenaudojate, prieš sulankstydami patikrinkite, ar lietpaltis išvalytas ir išdžiovintas.
- ! Nesulenkite vežimėlio po to, kai sumontavote lietaus gaubtą.
- ! Per karščius nesodinkite vaiko į vežimėlį su lietaus apdangalu.

## Naudoti tėvų dėklą žr. 34-36 paveikslėlius

- ! Į tėvų dėtuves nedėkite jokių daiktų, kurie gali pakenkti kūdikiui ir vežimėliui.

## Naudoti su Joie vaikų apsaugos sistema žr. 37-43 paveikslėlius

Naudojant su Joie vaikų apsaugos įrenginiais Gemm, i-Gemm 3 ir i-Level Recline bei i-Snug 2 ir i-Jemini, vadovaukitės toliau pateiktomis instrukcijomis.

- ! Prieš pradėdami naudoti kūdikio apsaugos priemonę, įsitinkite, kad atlošas nustatytas į žemiausią padėtį ir kūdikio apsaugos priemonė pritvirtinta.
- ! Jei kyla problemų dėl kūdikių apsaugos priemonių naudojimo, žr. jų naudojimo instrukcijas.
- ! Pritvirtindami vaiko apsaugos įrenginį nesulenkite vežimėlio.

## Priežiūra žr. 44 paveikslėlį

- ! Nuimamą sėdynės pagalvėlę galima skalbti šaltame vandenyje ir džiovinti. Be baliklių.
- ! Vežimėlio rėmui valyti naudokite tik ūkinį muilą ir šiltą vandenį. Jokių baliklių ar ploviklių.
- ! Retkarčiais patikrinkite, ar vežimėlis nėra atsilaisvinusių varžtų, susidėvėjusių dalių, suplyšusių medžiagų ar siūlių. Prireikus pakeiskite arba pataisykite dalis.
- ! Dėl per didelio saulės ar karščio poveikio dalys gali išblukti arba deformuotis.
- ! Jei vežimėlis sušlapo, prieš sandėliuojant atidarykite stogelį ir leiskite jam gerai išdžiūti.
- ! Jei ratai girgžda, naudokite lengvą alyvą (pvz., silikoninį purškiklį, antikorozinę alyvą arba siuvimo mašinų alyvą). Svarbu, kad alyva patektų į ašies ir rato mazgą. 44
- ! Naudodami vežimėlį papildymyje, po naudojimo visiškai išvalykite vežimėlį, kad nuo mechanizmų ir ratukų nuvalytumėte smėlį ir druską.

## PASTABA