

Joie™

Nuo gimimo iki 9 kg / (nuo gimimo iki 6 mėn.)

# SERINA™ 2 in 1

Sūpynės

Instrukcijos vadovas



# SVARBU! ATIDŽIAI PERSKAITYKITE IR IŠSAUGOKITE ATEITYJE

Sū pynė s

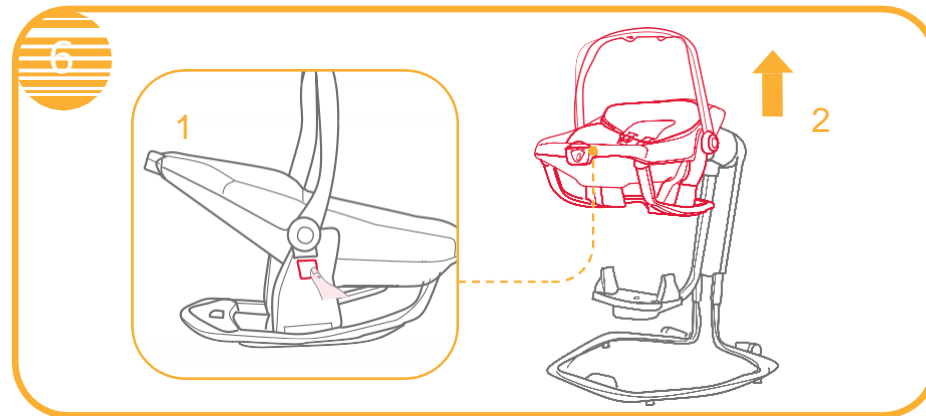
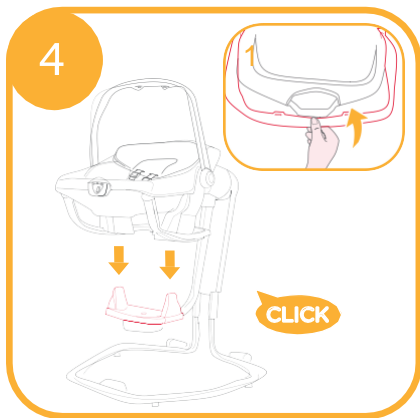
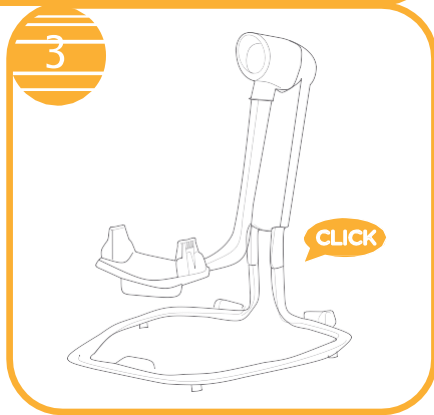
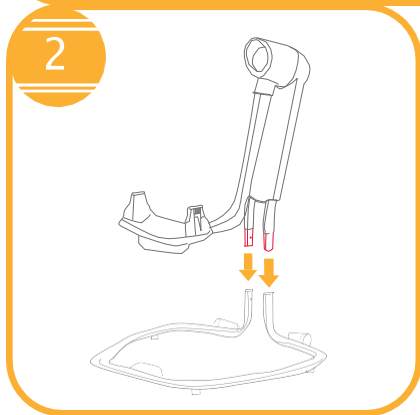
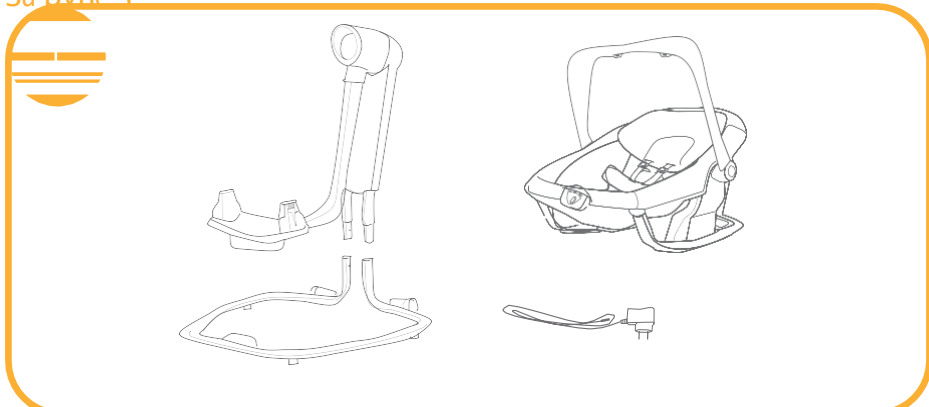

Naudokite sagtį

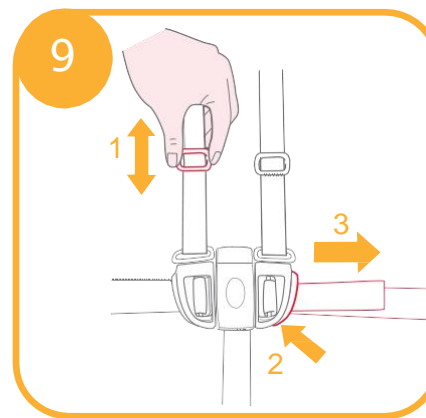
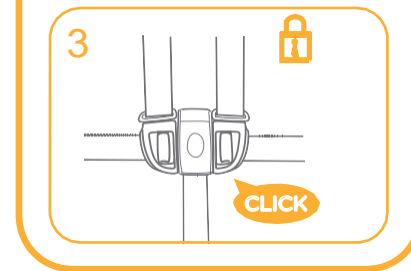
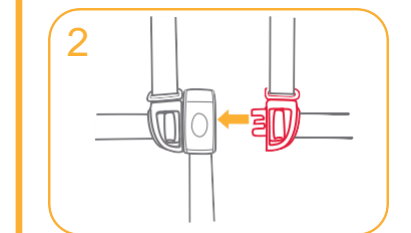
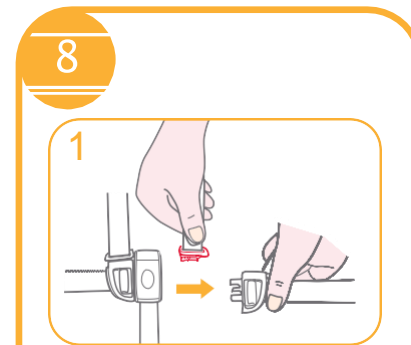
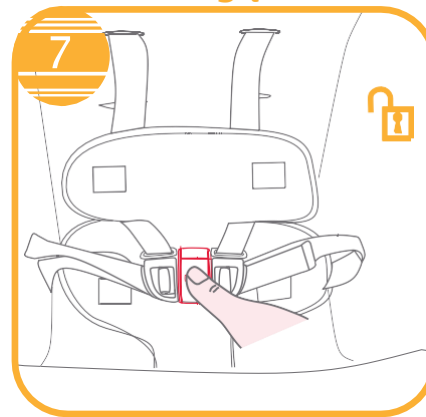

## Naudokite petnešas

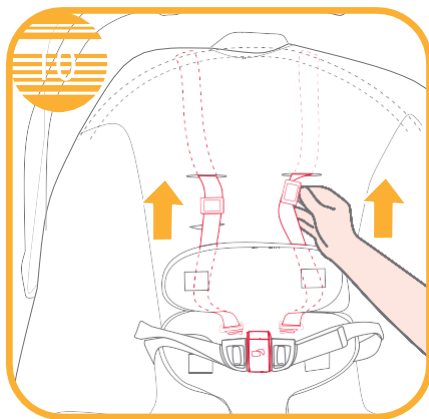

Pasukite  
sėdynę

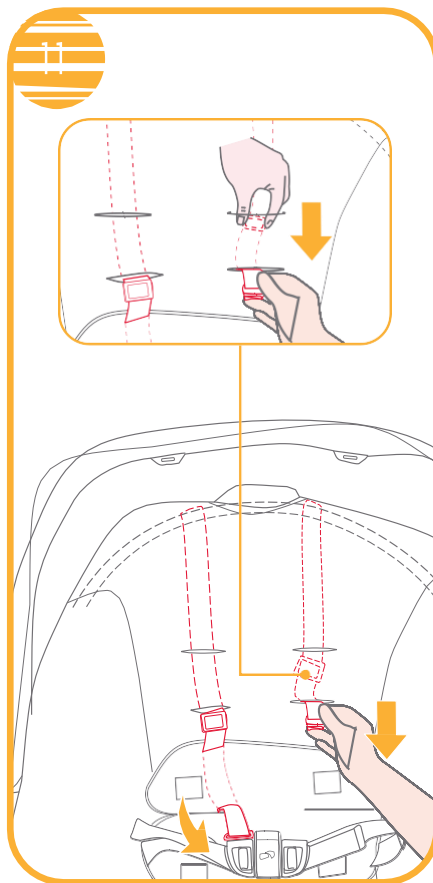

## Naudokite ratus

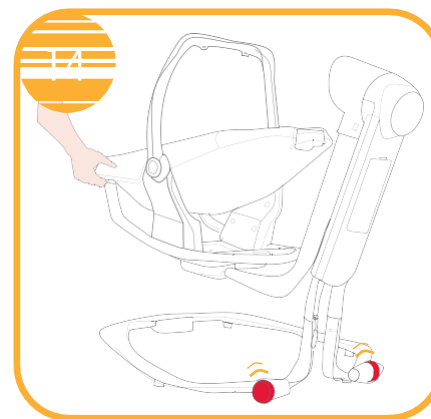

## Reguliuokite atlošimą

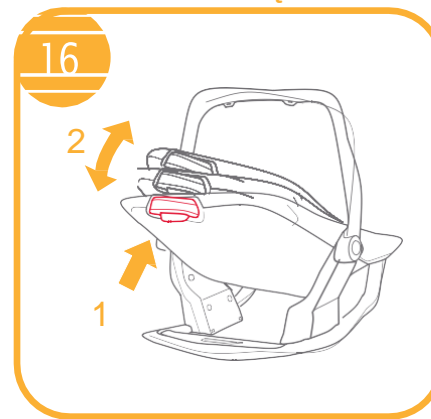

Naudokite elektroninį modulį

## Stabilizuokite svirtelę

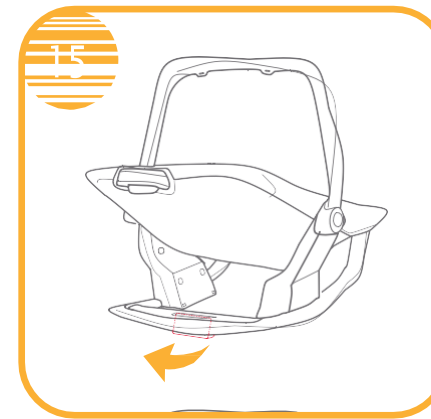

## Rankenos reguliavimas

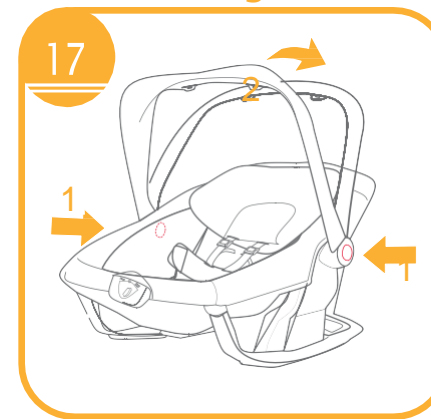

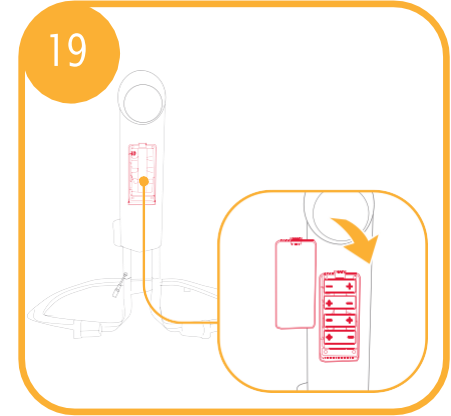
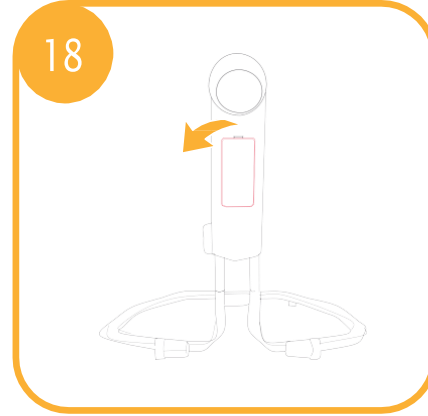
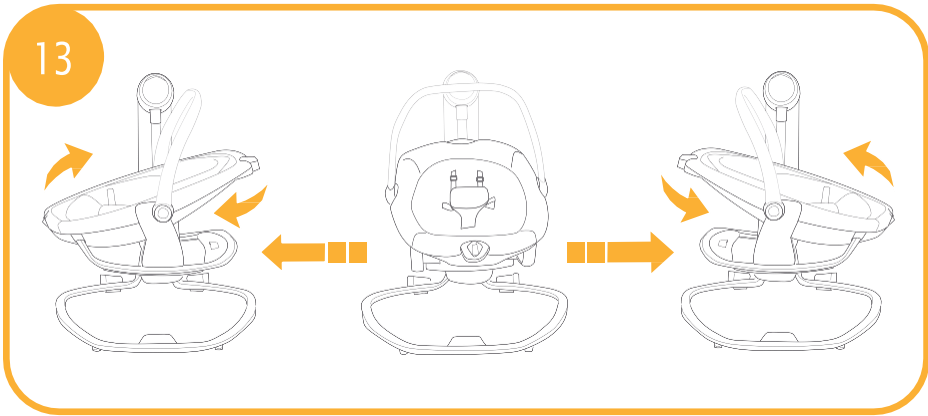

## Naudokite vibraciją

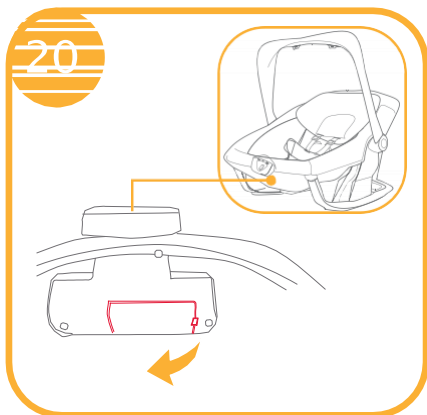

## Naudokite sieninį kištuką

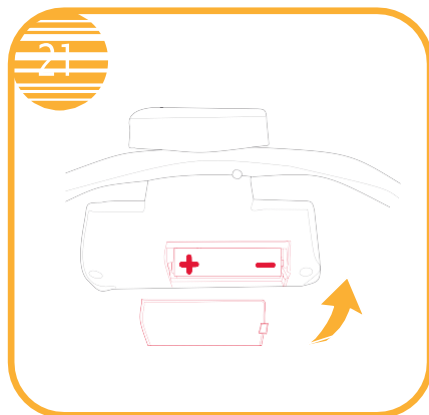
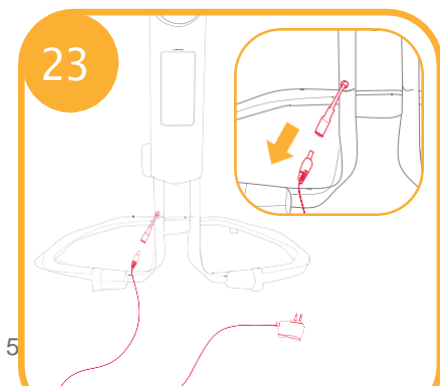
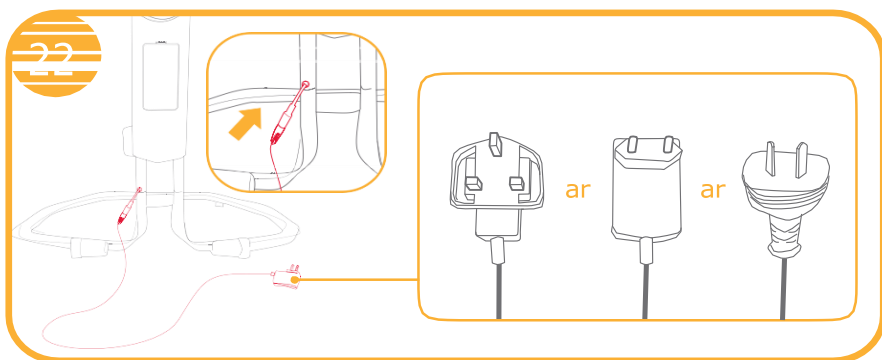

## Priedai (gali būti neįtraukti)

Priklausomai nuo regiono, priedai gali būti parduodami atskirai arba jų gali nebūti.

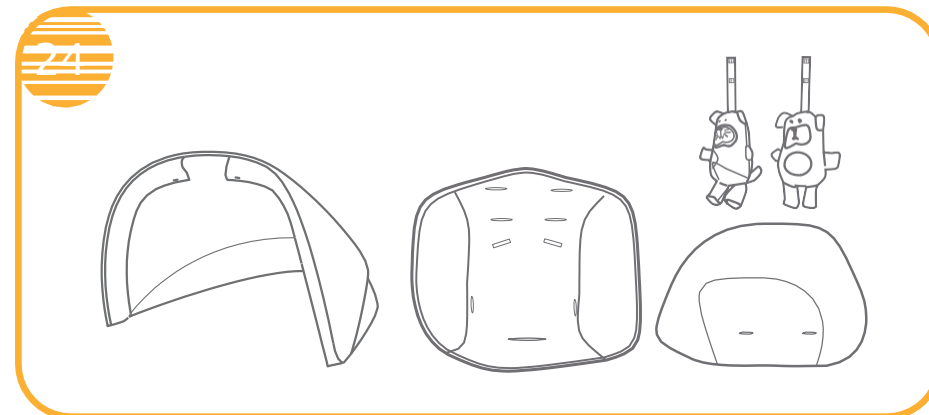

## Naudokite žaislą

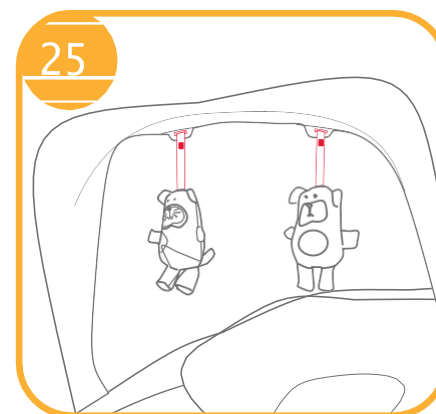

## Naudokite galvos atrama

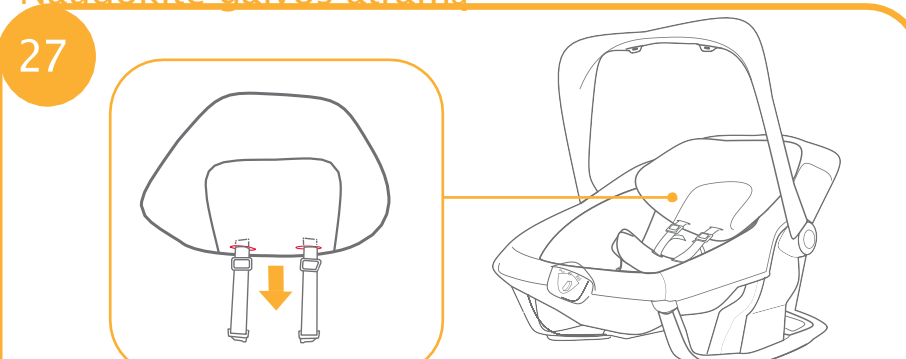

## Naudokite įdėklą

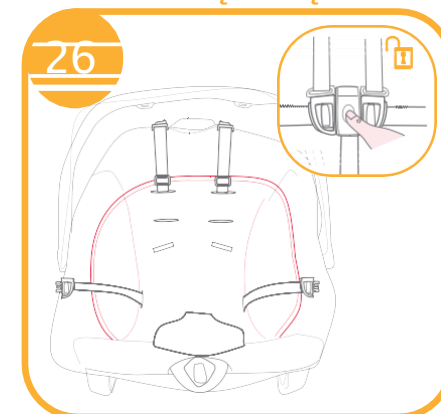

Pašalinkite minkštas dalis

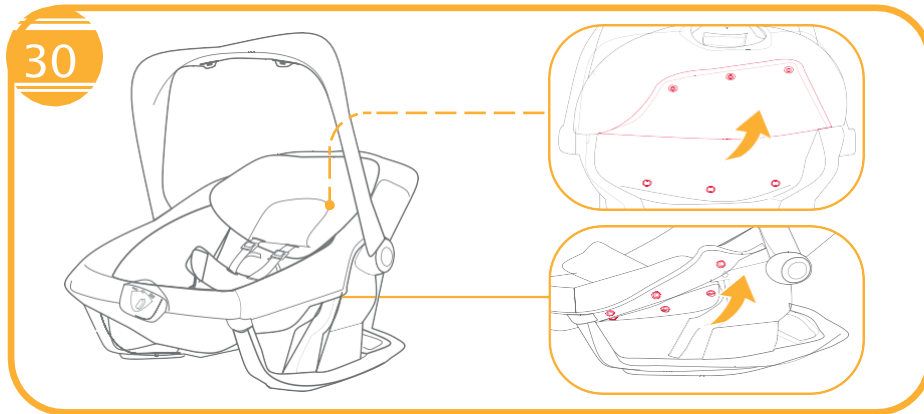
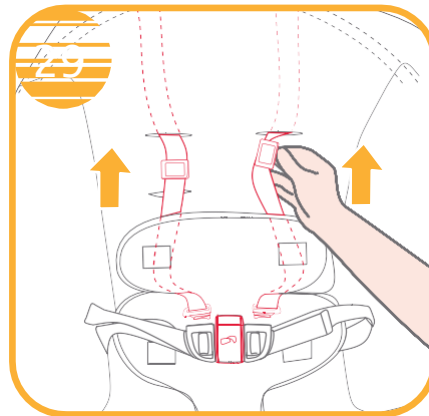
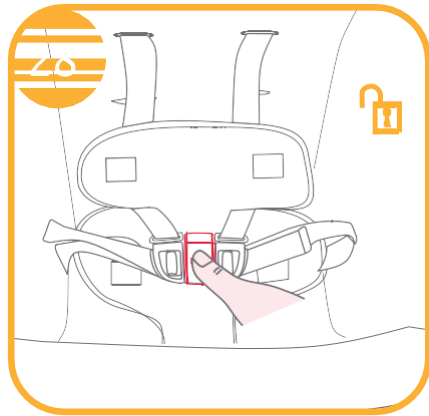

Pašalinkite stogelį

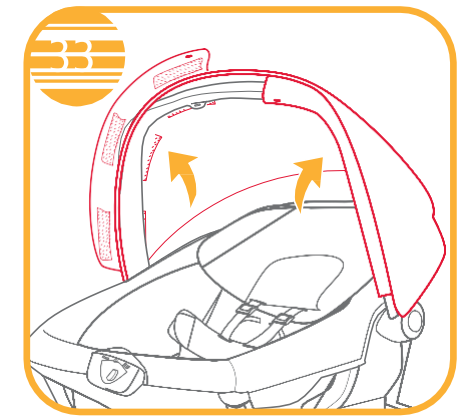
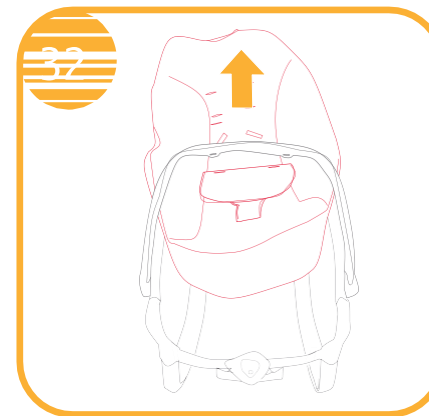

31

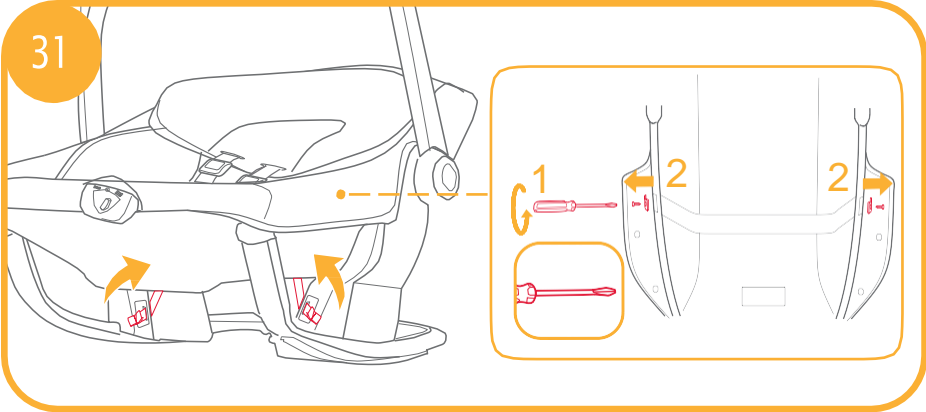

Sveikiname tapus Joie šeimos dalimi! Labai džiugiamės galėdami būti jūsų gyvenimo su mažyliu dalimi. Naudodamasis Joie serina™ 2 in 1, jūsų kūdikis mėgaujasi aukštos kokybės, sertifikuotomis sūpynėmis, patvirtintomis pagal Europos saugos standartus EN 12790:2009 ir EN 16232:2013+A1:2018. Šis gaminytinka naudoti vaikams, sveriantiems iki 9 kg (maždaug 0-6 mėn.). Atidžiai perskaitykite šią instrukciją ir atlikite kiekvieną veiksmą, kad užtikrintumėte malonią patirtį ir geriausią vaiko apsaugą.

Instrukcijų vadovą laikykite po ranka, kad galėtumėte juo naudotis ateityje.

Apsilankykite svetainėje Joiebaby.com ir atsisiųskite vadovus bei peržiūrėkite daugiau įdomių Joie gaminių.

**SVARBU!**  
**ATIDŽIAI PERSKAITYKITE IR**  
**IŠSAUGOKITE ATEIČIAI.**

## Skubi pagalba

Atsitikus nelaimei ar nelaimingam atsitikimui, nedelsdami kreipkitės į gydytoją.

## Detalių sąrašas

Prieš pradėdami naudoti šį gaminį, perskaitykite visas šiame vadove pateiktas instrukcijas. Jei turite papildomų klausimų, kreipkitės į pardavėją. Kai kurios funkcijos gali skirtis priklausomai nuo modelio. Surinkti nereikia jokių

- |                     |                            |                      |
|---------------------|----------------------------|----------------------|
| 1 Rankena           | 4 Tarpkojo diržų dangtelis | 7 Rankenos mygtukas  |
| 2 Bokšto surinkimas | 5 Sėdynės pagalvėlė        | 8 Rocker             |
| 3 Ratai             | 6 Elektroninis modulis     | 9 Atlenkimo mygtukas |

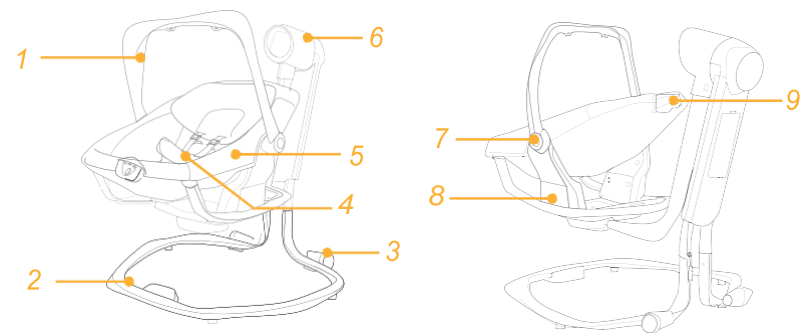

## Priedai (gali būti neįtraukti)

Priklausomai nuo regiono, priedai gali būti parduodami atskirai arba jų gali nebūti.

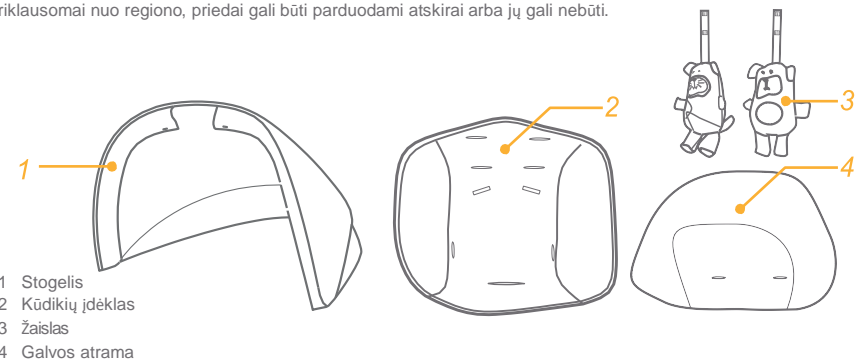

- 1 Stogelis
- 2 Kūdikio įdėklas
- 3 Žaislas
- 4 Galvos atrama



# ĮSPĖJIMAS

- ! NIEKADA nepalikite vaiko be priežiūros. Visada padėkite vaiką matomoje vietoje.
  - ! NENAUDOKITE šio gaminio, kai vaikas gali sėdėti be pagalbos arba sveria daugiau nei 9 kg (maždaug 0-6 mėn.).
  - ! Niekada nenaudokite šio gaminio ant paaukštinto paviršiaus (pvz., stalo).
  - ! Visada naudokite apsaugos sistemą.
  - ! Šis gaminys nėra skirtas ilgesniam miegui.
- 
- ! Neleiskite vaikams žaisti su šiuo gaminiu.
  - ! NEKELKITE ir nekelkite šio gaminio su jame esančiu kūdikiu.
  - ! Kad išvengtumėte sužalojimų, užtikrinkite, kad išskleidžiant ir sulankstant šį gaminį vaikai būtų atokiau.
  - ! Šis gaminys nepakeičia vaikiškos lovelės ar lovos, kai vaikui reikia miegoti, jis turi būti paguldytas į kombinezoną.
- 
- galinčių vaikišką lovelę arba lovą.
  - ! Atkreipkite dėmesį į atviros ugnies ir kitų stiprios šilumos šaltinių, tokių kaip elektriniai barai, dujiniai židiniai ir pan., riziką šalia gaminio.
  - ! Kad išvengtumėte uždusimo, NEDUOKITE vaikui ant kaklo uždėti daiktų su virvele, kabinti virvelių ant šio gaminio ar tvirtinti virvelių prie žaislų.
  - ! Prieš pradėdant naudoti gaminį, visos montavimo detalės turi būti visiškai išskleistos ir tinkamai priveržtos.
  - ! NENAUDOKITE gaminio, jei kuri nors dalis yra sulūžusi, suplyšusi ar jos trūksta.
  - ! NENAUDOKITE kitų priedų ar atsarginių dalių, išskyrus tas, kurias patvirtino gamintojas.
  - ! Neįkraunamų akumuliatorių negalima įkrauti.
  - ! Prieš įkraunant įkraunamas baterijas reikia išimti iš gaminio.
  - ! Įkraunamas baterijas galima įkrauti tik prižiūrint suaugusiesiems.
  - ! Negalima maišyti skirtingų tipų baterijų arba naujų ir naudotų baterijų.
  - ! Baterijos turi būti įdėtos teisingu poliariskumu.
  - ! Išsikrovusias baterijas reikia išimti iš gaminio.
  - ! Maitinimo gnybtų negalima sujungti trumpai.
  - ! Pakeiskite baterijas, kai gaminys nustoja tinkamai veikti.
  - ! Baterijas laikykite vaikams nepasiekiamoje vietoje.
  - ! Kad išvengtumėte galimo susižalojimo dėl įsipainiojimo, išimkite žaislus, kai vaikas pradeda bandyti atsistoti ant rankų ir kelių šliauždamas.
  - ! Norėdami išvengti uždusimo, prieš naudodami šį gaminį nuimkite plastikinį maišelį ir pakavimo medžiagas. Tada plastikinį maišelį ir pakavimo medžiagas laikykite atokiau nuo kūdikių ir vaikų.
  - ! Su gaminiu naudojami transformatoriai turi būti reguliariai tikrinami, ar nepažeistas laidas, kištukas, korpusas ir kitos dalys, o jei jie pažeisti, jų negalima naudoti.
  - ! Gaminį galima naudoti tik su rekomenduojamais transformatoriais.
  - ! Šį gaminį pavojinga naudoti ant pakelto paviršiaus, pvz., stalo.
  - ! Nenaudokite atlenkto lopšio, kai vaikas gali sėdėti be pagalbos.

# Sū pynė s mazgas

## žr. 1-6 paveikslėlius

- ! Pirmiausia pasukite rankeną į viršų, kad ji būtų vertikaliausiu kampu. 4-1

## Naudoti sagtį

### ž r. 7-9 paveikslėlius

Atleidimo sagtis

Paspauskite centrinį mygtuką, kad atlaisvintumėte

sagtį. 7 Užfiksuokite sagtį

Suderinkite juosmens diržo sagtį su peties sagtimi 8-1, ir įkiškite į centrinę sagtį. 8-2

Spragtelėjimo garsas reiškia, kad sagtis visiškai užfiksuota. 8-3

- ! Kad išvengtumėte rimtų sužalojimų dėl iškritimo ar išslydimo, visada pritvirtinkite vaiką saugos diržais.

- ! Įsitikinkite, kad vaikas yra gerai pritvirtintas. Tarpas tarp vaiko ir petnešų diržo yra maždaug vienos rankos storio.

- ! Nekryžiuokite pečių diržų. Dėl to bus spaudžiamas vaiko kaklas.

## Naudokite petnešas

### ž r. 10-12 paveikslėlius

## Pasukite sėdynę

### žr. 13 paveikslėlius

- ! Sėdynę galima pasukti 180 laipsnių kampu iš vienos pusės į kitą.

## Naudokite ratus

### ž r. 14 paveikslėlius

## Stabilizuokite svirtelę

### žr. 15 paveikslėlius

## Reguliuokite atlošimą

### žr. 16 paveikslėlius

Yra 3 atsilenkimo padėties.

Paspauskite mygtuką sėdynės nugarėlėje ir stumkite žemyn arba traukite aukštyn, kad sėdynės atlošas atsiloštų į norimą padėtį.

- ! Įsitikinkite, kad sėdynės atsilenkimo padėtis yra tinkamai nustatyta.

## Rankenos reguliavimas

### žr. 17 paveikslėlius

Rankeną galima reguliuoti 2 padėtimis.

Norėdami sureguliuoti rankeną, vienu metu paspauskite kairįjį ir dešinįjį rankenos reguliavimo mygtukus ir pasukite rankeną į pageidaujamą padėtį.

! Naudodami laikykite rankeną vertikaloje padėtyje.

## Naudoti elektroninį modulį

### žr. 18-19 paveikslėlius

! Rekomenduojamas baterijų tipas - šarminės vienkartinės, D dydžio (4X1,5 V). NIEKADA nemaišykite baterijų tipų.  
19



! Jei viršutinė kairė variklio lemputė mirks mėlynai, patikrinkite, ar naudojate tinkamą adapterį (pridedamą arba gamintojo patvirtintą adapterį).

! Nakties šviesa automatiškai išsijungia po 6 minučių nepertraukiamo veikimo.

## Naudokite vibraciją

### žr. 20-21 paveikslėlius

! Rekomenduojamos D dydžio (1,5 V) šarminės vienkartinės baterijos. 21



! Baterijos neįtrauktos

## Naudokite sieninį kištuką

### žr. 22-23 paveikslėlius

! Produktas neįkrauna baterijų. Kai naudojamas kintamosios srovės adapteris, baterijos automatiškai išsijungia.

! NEDĖKITE gaminio šalia vandens ir drėgmės. Nenaudokite gaminio šalia galimai drėgnų patalpų, pavyzdžiui, vonios, dušo, praustuvės, kriauklės, skalbyklės, baseino, drėgno rūšio ir pan.

! NENAUDOKITE kintamosios srovės adapterio, jei jis buvo veikiamas skysčių, buvo nukritęs arba yra pažeistas.

! Apsaugokite maitinimo laidą. Jį padėkite taip, kad ant jo nevaikščiotų ir jo nespaustų baldai ar kiti daiktai.

! Laikykite šį laidą vaikams nepasiekiamoje vietoje. NENAUDOKITE su prailgintuvu.

! Naudokite tik pateiktą maitinimo laidą.

## Priedai (gali bū ti neį traukti)

Priklausomai nuo regiono, priedai gali būti parduodami atskirai arba jų gali nebūti.

### žr. 24-27 paveikslėlius

## Naudokite žaislą

### žr. 25 paveikslėlius

## Naudokite kūdikio įdėklą

### žr. 26 paveikslėlius

## Naudokite galvos atramą

### žr. 27 paveikslėlius

## Pašalinkite minkštas dalis

### žr. 28-32 paveikslėlius

! Atsekite sagtį ir nuimkite galvos atramą bei kūdikio įdėklą nuo diržo.

! Norėdami vėl pritvirtinti minkštasias prekes, pakartokite pirmiau nurodytus veiksmus atvirkštine tvarka.

## Prieš iū ra

1. Gaminį galima valyti vietoje kempine ir muiluotu vandeniu.
  2. Gaminio nevalykite neskiestu neutraliu plovikliu, benzinu ar kitais organiniais tirpikliais. Tai gali sugadinti gaminį.
  3. Nenaudokite baliklio.
  4. Retkarčiais patikrinkite, ar gaminio dalys nėra susidėvėjusios, ar nesuplyšusi medžiaga ar siūlės. Prireikus pakeiskite arba pataisykite dalis.
  5. Jei gaminys ilgą laiką nenaudojamas, laikykite jį pavėsyje, kad vaikas negalėtų prie jo prieiti.
- Prašome perdirbti šį gaminį.

